

**Anne Babaların Cinsiyet Sosyalleřtirme  
Davranıřlarının Demografik Deęiřkenler Aısından  
İncelenmesi**

**Sude Naz Grkan**

Lisansst Eęitim, Öğretim ve Arařtırma Enstitsne Okul Öncesi  
Eęitim Yüksek Lisans Tezi olarak sunulmuřtur.

Doęu Akdeniz niversitesi  
Eyll 2019  
Gazimaęusa, Kuzey Kıbrıs

Lisansüstü Eğitim, Öğretim ve Araştırma Enstitüsü onayı

---

Prof. Dr. Ali Hakan Ulusoy  
L.E.Ö.A. Enstitüsü Müdür Vekili

Bu tezin Okul Öncesi Eğitim Yüksek Lisans derecesinin gerekleri doğrultusunda hazırlandığını onaylarım.

---

Doç. Dr. Eda Yazgın  
Temel Eğitim Bölüm Başkanı

Bu tezi okuyup değerlendirdiğimizi, tezin nitelik bakımından Okul Öncesi Eğitim Yüksek Lisans derecesinin gerekleri doğrultusunda hazırlandığını onaylarız.

---

Doç. Dr. Eda Yazgın  
Tez Danışmanı

---

Değerlendirme Komitesi

1. Prof. Dr. Osman Cankoy

2. Prof. Dr. Ayşe Işık Gürşimşek

3. Doç. Dr. Eda Yazgın

## ÖZ

Araştırmada, 2-8 yaş aralığında çocuğu olan anne ve babaların cinsiyet sosyalleştirme davranışları incelenmiştir. Araştırmanın örneklemini Kuzey Kıbrıs'ın, Lefkoşa ve Gazimağusa ilçelerinde ikamet eden 223 anne ve 79 babadan oluşmaktadır. Örneklem, amaçlı örnekleme yöntemlerinden biri olan maksimum çeşitlilik örnekleme yöntemi ile belirlenmiştir. Katılımcıların demografik bilgileri, demografik bilgi formu ile elde edilmiştir. Anne ve babaların, çocuklarının cinsiyet sosyalleştirme sürecindeki davranışlarını belirlemek için ise Blakemore ve Hill (2008)'e ait olan Çocuklarda Cinsiyet Sosyalleştirme Ölçeği (The Child Gender Socialization Scale) kullanılmıştır. Ölçeğin Türkçe versiyonu bulunmadığından, araştırma kapsamında ölçeğin uyarlama çalışması da gerçekleştirilmiştir. Ölçek, uyarlama aşamasında Türkçe ve İngilizce dillerinin her ikisinde de yetkin üç dil uzmanı tarafından çeviri ve geri çeviri aşamalarından geçirilmiştir. Form üç toplumsal cinsiyet çalışmaları uzmanının görüşüne sunulmuş ve son halini almıştır. Ölçek, kız ve erkek çocuk sahibi anne babalar için farklılaşmaktadır. Araştırmada anne babaların cinsiyet sosyalleştirme davranışları, anne ve babanın anne veya baba olma durumu, eğitim durumu ve medeni durumu; çocuğun yaşı ve cinsiyeti olmak üzere beş değişkene göre incelenmiştir.

Araştırma sonucunda anne babaların, cinsiyet sosyalleştirme davranışlarının anne ya da baba olma durumuna göre istatistiksel olarak bir değişiklik göstermediği tespit edilmiştir. Çocuğun cinsiyeti açısından incelendiğinde, anne ve babaların cinsiyet sosyalleştirme davranışları ile çocuklarının cinsiyeti arasında bir ilişki olduğu tespit edilmiştir. Bu ilişki, kız çocuğu olan anne ve babaların, erkek çocuk sahibi anne ve babalara oranla daha fazla cinsiyet sosyalleştirme uyguladığı yönündedir. Anne ve babanın medeni durumu ile cinsiyet sosyalleştirme davranışları incelendiğinde ise

istatistiksel olarak anlamlı bir fark tespit edilmemiştir. Ancak anne ve babanın eğitim durumuna göre cinsiyet sosyalleştirme davranışları ele alındığında, lisans ve üzeri (yüksek lisans, doktora) eğitim durumundaki anne ve babaların, lisans öncesi eğitim durumunda olanlara oranla daha fazla cinsiyet sosyalleştirme uyguladığı, literatürün aksine şaşırtıcı bir bulgu olmuştur. Aynı zamanda bulgulara göre, 3-57 ay arası çocuğu olan anne ve babalar, 58-103 ay arası çocuğu olan anne babalara oranla daha fazla cinsiyet sosyalleştirme uygulamaktadır.

**Anahtar Kelimeler:** Cinsiyet sosyalleştirme, erken çocukluk dönemi, ana-babalık.

## **ABSTRACT**

In this research the gender socialization behaviours of the parents of 2-8 years olds are investigated. The sample of the research consists of 223 mothers and 79 fathers who live in Northern Cyprus. The demographic information of the participants is collected by a demographic information form. In order to investigate the parents' behaviours in the process of gender socialization of their children, Blakemore and Hill (2008)'s The Child Gender Socialization Scale is used. Since there were no Turkish versions of the scale, the adaptation of the scale is carried out for the research. There are five variables of the scale; parental roles of mother/father, education status, marital status, the age and the gender of the child. It is found in the research that the gender socialization behaviours of the mothers and fathers do not statistically change according to the gender of the parent. When investigated from the aspect of the gender of the children, there is a relationship found between the gender socialization behaviour of the parents and the gender of the children. According to this relationship, parents who have daughters socialize their children's gender more than the parents who have sons. When investigated the relationship between the marital status of the parents and the gender socialization behaviours, there is no statistically meaningful difference found. Yet, when the gender socialization behaviours of the parents are taken into account from the aspect of education status of the parents, interestingly, the parents who are at the bachelor's level or above (master degree or doctorate) socialize their children's gender more than the parents who are at the pre-bachelor's level. According to findings, the parents whose children are 3-57 months old socialize gender more than the others.

**Keywords:** Gender socialization, early childhood, parenting.

## TEŐEKKÜR

Lisans ve yüksek lisans süreçlerimin her ikisinde de sabrı ve yılmazlıđı ile bana destek olan kıymetli hocam, güzel insanım, Doç. Dr. Eda Yazgın'a sonsuz teşekkürlerimi sunarım. Lisans yıllarımda, onun tez öğrencisi olmak büyük bir hayaldi. Ama şimdi, ondan ekmeđi öğrendiđim fidanları daha çetrefilli yollarda yaşatma zamanı geldi. Kendisinin ileriki maceralarda da yanımda olacağıın onurunu yaşamaktayım. Tüm emekleri için kendisine ve Yücel Yazgın'a bir kez daha teşekkür ederim.

Uyarlama aşamasında yardımlarını esirgemeyen Prof. Dr. Figen Çok, Doç. Dr. Ege Akgün ve Doç. Dr. Neslihan Güney Karaman'a; çeviride emeđi geçen Dila Bozkurt, Eren Kitka ve Alara Hesapçiođlu'na; veri analizi sürecindeki yardımlarından dolayı Prof. Dr. Osman Cankoy'a; veri toplama sürecinde benimle aynı heyecanı paylaşan Dr. Aygıl Takır'a ayrıca teşekkürlerimi sunarım.

Son ve en özel teşekkürlerimi ise aileme sunmak isterim. Dünyanın en güçlü kadını ve annesi olan annem Özden Pir'e satırlara sığmayan minnetimi ve sonsuz sevgimi sunarım. Ailemin diđer yarısı Dila Bozkurt ve Hayriye Efe'ye ise varlıkları ve en zor anlarda dahi beni motive ettikleri için ama en çok da içlerindeki sevgi için teşekkür ederim. Birlikte çok güzeliz...

# İÇİNDEKİLER

ÖZ.....	iii
ABSTRACT.....	v
TEŞEKKÜR.....	vii
KISALTMALAR.....	xi
TABLO LİSTESİ.....	xii
ŞEKİL LİSTESİ.....	xiv
1 GİRİŞ.....	1
1.1 Problem Durumu.....	3
1.2 Araştırmanın Amaç ve Önemi.....	3
1.3 Araştırmanın Problem Cümlesi.....	5
1.3.1 Alt Problemler.....	5
1.4 Sayıtlar / Varsayımlar.....	5
1.5 Sınırlılıklar.....	5
2 KURAMSAL ÇERÇEVE.....	6
2.1 Biyolojik Kuramlar.....	6
2.2 Bilişsel Kuramlar.....	10
2.3 Sosyal Etkileşim Kuramları.....	13
2.4 Cinsiyet Sosyalleştirme.....	14
2.5 İlgili Araştırmalar.....	16
3 YÖNTEM.....	22
3.1 Araştırmanın Yöntemi.....	22
3.2 Örneklem.....	22
3.3 Veri Toplama Aracı.....	23



3.3.1 Çocuklarda Cinsiyet Sosyalleştirme Ölçeği (The Child Gender Socialization Scale) .....	23
3.3.2 Anne Baba Demografik Bilgi Formu.....	25
3.4 İşlem.....	25
3.4.1 Verilerin Analizi .....	26
4 BULGULAR VE YORUM.....	28
4.1 Blakemore ve Hill Çocuklarda Cinsiyet Sosyalleştirme Ölçeği Açımlayıcı Faktör Analizi Bulguları .....	28
4.2 Doğrulayıcı Faktör Analizi Sonuçları.....	30
4.3 Üç Faktörlü Ölçekle İlgili Ölçme Değişmezliği Doğrulayıcı Faktör Analizi Bulguları.....	34
4.4 Normallik Testi Bulguları.....	36
4.5 Homojen Yapıda Alt Gruplar Oluşturma - İki Adımlı Kümeleme Analizi Sonuçları.....	36
4.6 Birinci Alt Problemlerle İlgili Bulgular ve Tüm Değişkenlerin İncelenmesi.....	37
4.7 İkinci Alt Problemlerle İlgili Bulgular: Cinsiyet Sosyalleştirme Puanları Kız veya Erkek Çocuğa Sahip Olma Durumuna Göre Farklılık Göstermekte Midir?.....	39
4.8 Üçüncü Alt Problemlerle İlgili Bulgular: Cinsiyet Sosyalleştirme Puanları Medeni Duruma Göre Farklılık Göstermekte Midir?.....	41
4.9 Dördüncü Alt Problemlerle İlgili Bulgular: Cinsiyet Sosyalleştirme Puanları Anne-Babanın Eğitim Durumuna Göre Farklılık Göstermekte Midir?.....	43
4.10 Besinci Alt Problemlerle İlgili Bulgular: Cinsiyet Sosyalleştirme Puanları Çocuğun Yaş Kategorisine Göre Farklılık Göstermekte Midir?.....	45
5 TARTIŞMA.....	47
6 SONUÇ VE ÖNERİLER.....	56

6.1 Araştırmanın Sonuçları.....	56
6.2 Öneriler.....	57
KAYNAKLAR.....	59
EKLER.....	72
Ek 1: Çocuklarda Cinsiyet Sosyalleştirme Ölçeği (The Child Gender Socialization Scale) Kullanım ve Çeviri İzin Yazısı .....	73
Ek 2: Doğu Akdeniz Üniversitesi Bilimsel Araştırma ve Yayın Etiği Kurulu İzin Yazısı.....	74
Ek 3: Kuzey Kıbrıs Türk Cumhuriyeti Milli Eğitim ve Kültür Bakanlığı Mesleki Teknik Öğretim Dairesi Müdürlüğü İzin Yazısı .....	75
Ek 4: Kuzey Kıbrıs Türk Cumhuriyeti Milli Eğitim ve Kültür Bakanlığı İlköğretim Dairesi Müdürlüğü İzin Yazısı.....	76
Ek 5: Gönüllü Katılım ve Bilgilendirme Formu .....	77
Ek 6: Turnitin Orijinallik Raporu .....	78

## KISALTMALAR

BAYEK	Dođu Akdeniz Üniversitesi Bilimsel Araştırma ve Yayın Etiđi Kurulu
TDK	Türk Dil Kurumu

## TABLO LİSTESİ

Tablo 1: İlk 21 Maddelik Alt Ölçeğin Maddelerin Faktör Yükleri .....	29
Tablo 2: Düzeltme Sonrası Ölçüm Modeli Uyum Ölçüleri.....	31
Tablo 3: İlk 21 Maddelik Alt Ölçeği Düzeltme Sonrası Maddelerin Faktörlere Dağılımı.....	32
Tablo 4: AVE ve Faktörler Arası Korelasyon Katsayılarının Kareleri Karşılaştırması.....	34
Tablo 5: Alt Testlerin Cronbach $\alpha$ Güvenirlik Katsayıları.....	34
Tablo 6: Ölçme Değişmezliği Aşamalarına İlişkin Uyum İstatistikleri.....	35
Tablo 7: Yaş Değişkenine Göre İki Adımlı Kümeleme Analizi Sonuçları.....	36
Tablo 8: Erkek Çocuk Sahibi Olma Kız Çocuk Sahibi Olma ve Çocuğun Yaşına Göre Ortalama Toplam Puan Sıra Ortalama Puanları Mann-Whitney U Test Sonuçları....	37
Tablo 9: Anne Babanın Eğitim Durumuna Göre Ortalama Toplam Puan Sıra Ortalama Puanları Kruskal-Wallis ve İkili Karşılaştırmalar Düzeltilmiş Dunn Benferroni p Değerleri Sonuçları.....	38
Tablo 10: Erkek Çocuk Sahibi Olma ve Kız Çocuk Sahibi Olma Durumuna Göre Ortalama Alt Test Sıra Ortalama Puanları Mann-Whitney U Test Sonuçları.....	40
Tablo 11: Anne Babanın Medeni Durumuna Göre Ortalama Eğitim ve Kariyer Sıra Ortalama Puanları Kruskal-Wallis ve İkili Karşılaştırmalar Düzeltilmiş Dunn Benferroni p Değerleri Sonuçları.....	42
Tablo 12: Anne Babanın Medeni Durumuna Göre Ortalama “Ev İşlerine Yardım” Sıra Ortalama Puanları Kruskal-Wallis ve İkili Karşılaştırmalar Düzeltilmiş Dunn Benferroni p Değerleri Sonuçları.....	42

Tablo 13: Anne Babanın Eğitim Durumuna Göre “Kız Çocuklarına Yönelik Oyuncak ve Etkinlikler” Puan Sıra Ortalama Puanları Kruskal-Wallis ve İkili Karşılaştırmalar Düzeltilmiş Dunn Benferroni p Değerleri Sonuçları.....	44
Tablo 14: Anne Babanın Eğitim Durumuna Göre “Erkek Çocuklarına Yönelik Oyuncak ve Etkinlikler” Puan Sıra Ortalama Puanları Kruskal-Wallis ve İkili Karşılaştırmalar Düzeltilmiş Dunn Benferroni p Değerleri Sonuçları.....	44
Tablo 15: Anne Babanın Eğitim Durumuna Göre “Ev İşlerine Yardım” Puan Sıra Ortalama Puanları Kruskal-Wallis ve İkili Karşılaştırmalar Düzeltilmiş Dunn Benferroni p Değerleri Sonuçları.....	45
Tablo 16: “Ev İşlerine Yardım” ve Kız Çocuk Sahibi Olma Durumuna Göre Ortalama Alt Test Sıra Ortalama Puanları Mann-Whitney U Test Sonuçları.....	46

## ŞEKİL LİSTESİ

Şekil 1: Her Öz Değer ve İlgili Olduğu Faktörün Grafiği (Scree-Plot).....	29
Şekil 2: Modelin İkinci Düzey Grafikselsel ve Analitik Gösterimi.....	33

# Bölüm 1

## GİRİŞ

Toplumsal cinsiyet eşitsizliği yaşamın her alanında karşımıza çıkan, araştırılan ve maruz kalınan bir durumdur. Yalnızca sporda, eğitimde, siyasette ve benzeri alanlarda değil, toplumun en küçük kurumu olan ailenin içinde dahi toplumsal cinsiyet rolleri ve bu rollere ilişkin yönlendirici davranışlar gözlenmektedir. Bunun yanı sıra aile, içinde toplumsal cinsiyet rollerini gözlemlerken, bu rolleri kazandığımız ve cinsiyet şemalarımızı oluşturduğumuz ilk ve en etkili kurumdur. Günümüz toplumlarında çok çeşitli aile yapıları, buna bağlı olarak çeşitli anne ve baba davranışları karşımıza çıkmaktadır. Anne ve babaların özellikleri (yaş, cinsiyet, eğitim düzeyi vb.) ve geçmiş yaşantıları (anne ve babalarının kendilerine davranış biçimleri) *bu kişilerin kendi* çocuklarına olan davranışlarındaki cinsiyetçiliğin kaynaklarından bazıları olarak belirlenmiştir (Hill, 2002; Idle, Wood& Desmarais, 1993 ve Rittenour, Colaner& Odenweller, 2014).

Toplumsal cinsiyet, cinsiyet rolleri ve cinsiyet ayrı ayrı farklı anlam ve işlevlerde kullanılan ifadelerdir. Cinsiyet kelimesi, biyolojik özellikleri belirtmekte ve “bireye, üreme işinde ayrı bir rol veren ve erkekle dişiyi ayırt ettiren yaratılış özelliđi, şey, cins, seks...” olarak tanımlanmaktadır (TDK, 2019). Bir başka tanımda ise organlardaki görünür farklılıklar ve deđişmezlikler de vurgulanmıştır (Bhasin, 2003). Bu çalışmada incelenmiş olan konu ise ‘toplumsal cinsiyet’tir. Literatürde ‘gender’ olarak ifade edilen bu kelime, Türkçe’de ‘toplumsal cinsiyet’ olarak adlandırılmıştır. Toplumsal cinsiyet, kadınlık ve erkekliğe yüklenen toplumsal anlamları kültür ile

harmanlayarak biyolojik ve psikolojik özellikler ve kişilerin cinsiyeti dolayısı ile kendilerine yöneltilen beklentileri ifade etmiştir (Dökmen, 2004). Toplumsal cinsiyet, “psikolojide insanların kadın ve erkek olarak tanımladığı, biyolojik kökenli veya toplumsal etkilerle şekillendirilmiş nitelikler” olarak da tanımlanırken toplumsal cinsiyet rolleri “kadınlardan ve erkeklerden beklenen birtakım davranışlar (normlar)” olarak tanımlanmıştır (Myers, 2015). Bu bilgilerden yola çıkarak toplumsal cinsiyetin; kültür, toplum, sosyal yaşam, biyoloji ve psikolojiyi de içinde barındırmakta olan bir bütün olduğu kanısına varılabilir. Toplumsal cinsiyet, kültürden etkilenmektedir. Kültür, toplumlara ait bir unsur olduğuna göre toplumun olduğu yerde sosyallik - etkileşim- de bulunacaktır. Buna bağlı olarak toplumsal cinsiyetin oluşumunu incelerken ‘sosyalleştirme’ de ele alınmalıdır.

Sosyalleştirme (socialization), toplumun (society) kendi norm ve beklentileri doğrultusunda kadın ve erkeğe, onlardan beklediği davranışları iletme yollarıdır ve etkileri çocukluk döneminde daha kalıcı olurken, sonuçları kişinin tüm yaşantısına yayılarak nesilden nesile aktarılmaktadır (Hyde ve Delamater, 1997). Böylece kültür haline gelen toplumsal cinsiyet rolleri algısı, sosyalleştirme yolu ile kazandırılmış ve maruz kalınmış olmaktadır. Bu noktada açıklanan süreç ‘gender socialization’dır. Türkçe’de ‘cinsiyet sosyalleştirme’ olarak karşılık bulmaktadır.

Kişinin cinsiyet şeması ve benlik ve karşı cinse ait alt şemalarının tüm hatları cinsiyet sosyalleştirme sürecinde yaratılmaktadır. Kız çocuğuna doğum öncesinden başlayan törenlerle pembe renkte eşyalar satın alınmaya başlanması, erkeğin mavi ile özdeşleştirilmesi; erkek çocuğu için ‘koç, aslan, paşa,’ gibi ifadelerin kullanılmasının yanı sıra kız çocuğunun ‘güzel prenses’likle sınırlandırılması ve erkeğe ‘mühendis, mimar, doktor’ gibi meslekler yakıştırılırken kız çocuğuna öğretmenlik mesleğinin atfedilmesi, ilk görevinin ise doğar doğmaz ailesinin seçtiği oyuncak türleri dolayısı



ile anneliğe hazırlanmak olması gibi durumlar cinsiyet sosyalleştirme sürecinde görülen hatalardır (Serenio& O'Donnell, 2009; Rittenour vd., 2014). Sonuç olarak ortaya çıkan tüm yargı ve davranışlar sosyalleştirmenin olumlu ya da olumsuz ürünüdür.

## **1.1 Problem Durumu**

Alanyazındaki bilgiler ışığında, literatürde konu ile ilgili araştırma eksikliği tespit edilmiştir. Literatürde sosyalleştirmeden söz edilmektedir ancak sosyalleştirme başlığı altında 'duygu sosyalleştirmesi' ele alınırken cinsiyet farklılıkları birer değişken olarak incelenmiş, cinsiyetin sosyalleştirilmesi incelenmemiştir. Dolayısı ile Türkçe literatürde hiç karşılaşılmayan 'cinsiyet sosyalleştirme' ifadesinin çalışılmasının yanı sıra bu alanda yapılacak çalışmalarda kullanılmak üzere bir ölçeğin de gerekli olduğu düşünülmektedir. Bu açığın giderilmesi ve kavramın literatüre kazandırılması, gerek eğitimciler gerek ise diğer disiplinlerden araştırmacılar için cinsiyet rollerini anlama ve araştırma noktasında önem kazanmaktadır.

## **1.2 Araştırmanın Amacı ve Önemi**

Araştırmanın amacı; anne babaların, çocuklarının toplumsal cinsiyet rolü kazanımı ve cinsiyet sosyalleştirme sürecinde, çocuklarına yönelik gösterdikleri cinsiyetçi davranışların demografik değişkenler açısından incelenmesidir. Bu amaca bağlı olarak anne babaların, çocuklarının günlük yaşamsal etkinliklerine olan cinsiyetçi düşünce ve davranışlarının belirlenmesi amaçlanmaktadır. Araştırmanın değişkenleri; ebeveynlerin rolleri (anne veya baba olma durumu), medeni durumu (bekar veya evli ve eşlerin birlikte yaşama durumu) ve eğitim düzeyi; çocuklarının yaşı ve cinsiyetidir. Araştırmanın hipotezi, anne babaların cinsiyetçi tutumlarının belirlenen demografik değişkenler açısından farklılık göstereceğidir.

Bu araştırma, ölçeğin Türkçe alanyazına kazandırılmasının yanı sıra insan yaşamında kritik bir dönem olan erken çocukluk döneminde anne babaların çocuklarına yönelik cinsiyet sosyalleştirme davranışlarının belirlenmesine, araştırma sonuçları çerçevesinde cinsiyetçi davranışlara maruz kalma risklerinin önlenmesi için öneriler geliştirilmesine ve süreçteki olumsuz davranışlar ve risk faktörlerinin belirlenmesine hizmet edecektir. Bu araştırmanın, daha farklı kapsamdaki çalışmalara öncülük etmesi hedeflenmiştir. Araştırma bulgularının, çocukların cinsiyet sosyalleştirme sürecinde çoğunlukla karşılaştığı anne baba davranış ve beklentilerini yansıtması beklenmektedir. Araştırmada önerilerin bir bölümü, hakim olan anne baba davranış ve beklentilerinin iyileştirilmesi yönündedir.

Literatür, anne babanın çocuk yetiştirme davranışlarını anne babaya ait durumlar arasında, anne ya da baba olma durumu, anne babanın medeni durumu ve anne babanın eğitim durumunu ele alarak, çocuğa ait özelliklerde ise çocuğun yaşı ve çocuğun cinsiyeti ele alınarak incelenmiştir (Özyürek ve Şahin, 2005; Şahin ve Özyürek, 2008; Şanlı ve Öztürk, 2012; Yavuzer, 2001; Yörükoğlu, 2000). Araştırma bulguları, anne babaların çocuk yetiştirme davranışlarında, anne ya da baba olma durumu, anne babanın eğitim durumu, anne babanın medeni durumu, çocuğun yaşı ve çocuğun cinsiyeti değişkenlerince farklılık olduğu yönünde olmuştur. Ancak, bu bulguların yönü incelenen konu ve durum değiştiğinde farklılaşmıştır. Türkçe literatürde, sözü edilen değişkenler cinsiyet sosyalleştirme davranışları açısından incelenmemiş olması ve araştırmalarda anlamlı farklılıklar yaratmış olmaları nedeni ile, cinsiyet sosyalleştirme davranışlarına etkileri açısından incelenmek üzere bu araştırmada ele alınmıştır. Özetle, anne ya da baba olma durumu, anne babanın medeni durumu, anne babanın eğitim durumu, çocuğun yaşı ve çocuğun cinsiyeti bu araştırmanın bağımsız değişkenleri olarak belirlenmiştir.

### **1.3 Araştırmanın Problem Cümlesi**

Bu araştırma, “Anne babalar, çocuklarının cinsiyet sosyalleştirme sürecinde cinsiyetçi davranmakta mıdır?” sorusuna cevap aramıştır.

#### **1.3.1 Alt Problemler**

1. “Anne babaların cinsiyet sosyalleştirme davranışları, anne ya da baba olma durumuna göre farklılık göstermekte midir?”

2. “Anne babaların cinsiyet sosyalleştirme davranışları, çocuklarının cinsiyetine göre farklılık göstermekte midir?”

3. “Anne babanın cinsiyet sosyalleştirme davranışları, medeni durumlarına göre farklılık göstermekte midir?”

4. “Anne babaların cinsiyet sosyalleştirme davranışları, eğitim durumlarına göre farklılık göstermekte midir?”

5. “Anne babaların cinsiyet sosyalleştirme davranışları, çocuklarının yaşına göre farklılık göstermekte midir?”

### **1.4 Sayıtlar / Varsayımlar**

Örneklemdaki her bireyin (anne ve babaların) uygulanan ölçme aracını gerçeğe en uygun şekilde cevaplandığı, bu araştırmanın sayıltısıdır.

### **1.5 Sınırlılıklar**

Araştırma, Kuzey Kıbrıs Türk Cumhuriyeti’nde 2019 yılının Mart-Mayıs ayları kapsamında 3 ay süreyle gerçekleştirildiğinden, veriler bu dönemde toplanmış, uygulama yalnızca Gazimağusa ve Lefkoşa ilçeleri ile sınırlandırılmıştır.

## **Bölüm 2**

### **KURAMSAL ÇERÇEVE**

Toplumsal cinsiyet kuramları üç başlık altında incelenmektedir. Bunlar, ‘biyolojik kökenli yaklaşımlar, bilişsel yaklaşımlı kuramlar ve sosyal etkileşim kuramları’dır (Dökmen, 2004). Biyolojik kuramlar psikanalitik kuram, biyolojik kuram ve sosyobiyojoloji kuramını; bilişsel kuramlar bilişsel gelişim kuramı, toplumsal cinsiyet şema kuramı, toplumsal cinsiyet şemasıyla bilgi işleme kuramı ve sosyal bilişsel kuramı; sosyal etkileşim kuramları ise sosyal rol kuramı ve benlik sunuşu kuramını içermektedir. Tüm kuramlar toplumsal cinsiyetin oluşumunu farklı bakışlardan (kaynak, etki, sonuç) incelemiştir.

#### **2.1 Biyolojik Kuramlar**

Psikanalitik kuram bir kişilik gelişimi kuramıdır. Aynı zamanda toplumsal cinsiyet konusunda yapılan ilk açıklamalar da bu kurama dayalı olarak yapılmıştır (Arıcı, 2011). Freud, kuramında toplumsal cinsiyet rollerinin yaşamın ilk yıllarında gelişmeye başladığını, kendisi tarafından öne sürülen dönemleri başarılı bir şekilde atlatan bireyin sağlıklı kişiliğe sahip olacağını bildirmiş ve bu dönemlerde yaşanan sorunların cinsiyet rolü çatışması yaşatabileceğini, sonucunda ise kişinin psikolojik iyi oluşuna engel olabileceğini vurgulamıştır (aktaran Kavuncu, 1987). Kuramı detaylı incelemek için öncelikle libido ve fiksasyon kavramlarını tanımlamak gerekecektir. Libido, cinsel bir enerjidir ve biyolojik cinsiyet ile toplumsal cinsiyeti organize eder ancak Freud, libidoyu erkek cinsel organı odaklı olarak ele almıştır (Dökmen, 2004).

Fiksasyon ise kişinin içinde olduđu döneme ait görevi tamamlayamaması ve bu nedenle kişilikte ortaya çıkan davranış bozukluklarıdır.

Freud'un toplumsal cinsiyetin oluşumu sürecinde 'cinsiyetler arası farklılıkların farkında olunmayan dönem, farklılıkların anlaşılmaya başlandıđı dönem, ödipal dönem' olarak ele aldığı başlıca üç dönem bulunmaktadır (Fast, 1990).

Birinci dönem, oral ve anal olarak ikiye ayrılır. Bu dönemde deneyimler cinsiyet fark etmeksizin tüm çocuklar için aynıdır. Bu dönem doğum ile başlar ve deneyimlerin yanı sıra çocukların cinsiyetleri ve toplumsal cinsiyet rolleri aynı görülür. Arıcı (2011)'ya göre, bu aynılık erkekler açısından avantajlıdır çünkü kız ve erkeğin her ikisinin de cinsiyeti ve toplumsal cinsiyet rolü 'erkek' olarak görülmektedir. Yani kız çocukları da erkek, kız çocuklarının toplumsal cinsiyeti de erkeksidir. Dönemin başı olan oral dönemde, anne memesinden ayrılmak birinci adımken, anal dönemde dışkı kontrolünün kazanımı yer alır. Bunlarla beraber, eğer çocuk sözü edilen dönemleri başarılı şekilde atlatır ve bunlardan haz duymayı öğrenirse sorunlar çözülmüş olacaktır.

İkinci dönem ise on sekiz ile yirmi dört aylar arasını kapsar. Bu da fallik dönemin ilk bölümüne denk gelmektedir. Uzun açıklaması ile çocuk, bu dönemde cinsiyet farklılıklarını anlamaya başlamaktadır. Beş yaş civarında ise cinsel kimlik oluşur (Dökmen, 2004). Freud, cinsiyet farkını bir penise sahip olmak ve olmamak olarak açıklamıştır. Bir önceki dönemden de belli olacağı üzere Freud'un penis sahibi olmayı bir üstünlük olarak gördüğü söylenebilir. Yine bu dönemde oedipus ve elektra komplekslerinden söz edilir. Erkek çocukları, babalarını rakip görerek cinsel ilgilerini anneye yöneltmeleri durumunda penislerini kaybedeceklerinden, babalarının kendilerindeki penisi alacağından korkarlar. Kız çocukları ise yine penis odaklı olarak ilgiyi babaya yöneltir ve Freud'a göre penis yoksunluğundan utanç duyarlar. Bu

durumu bir kayıp olarak görürler. Bu sebeple gizliden gizliye bir gün bir penise sahip olacaklarını düşünürler.

Üçüncü dönem ise ödipal dönemdir. Bu dönemde bir önceki dönemin elektra ve oedipus kompleksleri sona ermektedir. Aynı zamanda ödipal çatışmanın çözülmesi, Freud'un kişilik kuramında bahsettiği süpereogoyu da geliştirmektedir. Süperego, ahlaki yargıları içermektedir. Kuramda kız çocuklarının erkek çocuklarının babaları ile özdeşmeleri gibi anneleriyle ödeşim kurma zorunlulukları olmadığından süperegoları erkeklerin ki kadar gelişmemiş olarak görülmekte; cinsel ve ahlaki olarak erkekler üstün bulunmaktadır (Unger ve Crawford, 1992).

Eleştirel açıdan ise Freud (2004), cinsiyeti bir kader olarak görmüş ve bunu 'Anatomi kaderdir.' sözü ile dile getirmiştir. Yogev (2006)'e göre penis kıskançlığı kadınlara ikincil bir konum atfetmekte ve bu durum test edilemez niteliktedir. Bunlara ek olarak Adler (2006), toplumsal rollerde erkekliğin ilk insanlara dayandığını ve avcı erkek figüründen yola çıkıldığını vurgulamış bu roller nedeniyle fazla önemsendiğini öne sürmüştür ve Adler'e göre Freud'un oluşturmuş olduğu bu değerlendirmeyi savunabilmek mümkün değildir. Erikson da rolleri açıklarken kadınların içindeki boşluktan (inner space) bahsetmiş kadının psikolojik iyiliğini seçilen erkekte çocuk doğurma ve çocuğa bakma olarak açıklayarak Freud'a ekleme yapmıştır (Unger ve Crawford, 1992).

Chodorow (2004), erken deneyimlerin kişilik üzerindeki etkilerine katılarak Freud'a destek olsa da özellikle anne-çocuk ilişkisine dikkat çekerek cinsiyet kimliğinin gelişiminde bu ilişkiyi anahtar olarak sunmuştur. Jung ise erkek için bir bütünleyici dişi olan 'anima' dan ve kadın için bir bütünleyici erkek olan 'animus'tan bahsetmiş ve bu bütünleyiciliğin sağlıklı çocuk üretimi için dürtüsel olarak ayarlandığından söz etmiştir (Unger ve Crawford, 1992).

Özetle, Freud erkek egemen bir bakış ile toplumsal cinsiyet gelişimini anlatmış ve bu gelişimde başlarda cinsiyet farklılıklarının farkında olmayan çocukları vurgulamıştır. Ancak vurgulamayı yaparken yine ‘erkek/si’ perspektiften bakmış ve kız çocuklarını birer erkek olarak görmüştür. Daha sonralarda ise ‘anatomi kaderdir’ yaklaşımı ile kız çocuklarını penis yoksunluğu sebebiyle yetersizlik çeker şekilde yansıtmıştır (Freud, 2004). Bu kuramın geçerliliği yıllar ve referanslar doğrultusunda tartışılmaz olsa da toplumsal cinsiyet çerçevesinde bir kuramın böylesi cinsiyetçilik içeriyor oluşu tartışılmalıdır ve tartışılmıştır da. Daha sonralarda Freud, kuramına bir ekleme yaparak iki cinsiyetliliği karşımıza çıkarmış ve bunu biyolojik temelli kadınsı ve erkeksi yönlerin tüm insanlarda doğuştan itibaren var olduğu şeklinde açıklamıştır (Fast, 1993).

Kadın ve erkek arasındaki farklılığı pek çok bilim dalının (biyoloji, fizik) incelediği ve açıklamalar getirdiğini Nielsen (1990)’dan aktaran Dökmen (2004), Aristo’nun kadına bakışını ve kadını sinirli, utanması olmayan gibi tanımlamalarını, tüm bunları bir salgıya bağlayışını aktarmış, daha öncelerde annelik iç güdüsünün beynin bir bölümü ve üreme organları ile bağlantılı olduğunun düşünüldüğünü eklemiştir. Bu düşünceden yola çıkarak biyolojik bakış oluşmuştur. Tüm bunların yanı sıra yine aynı kaynaklardan yola çıkarak beynin kadın ve erkekte farklılaştığını öne süren yaklaşımlara da vurgu yapmıştır. Kadınların bilişsel anlamda erkeklerden geride olduğu daha öncelerde öne sürülmüş (Levy ve Stari’den aktaran Nielsen, 1990) ancak daha sonralarda kadınların mekansal yeteneklerde başarısız olduğu ve sözel becerilerde yeterli olduğu vurgulanmıştır (Buffery ve Gray’den aktaran Nielsen, 1990).

Bir başka inceleme ise hormonal olmuş ve bu yönde de açıklamalar yapılmıştır. Nielsen (1990)’a göre genetik mekanizma, hormonal aktiviteyi ve bu aktivite de

davranışı tetikler durumdadır. Burada kadınsılık ve erkeksiliğin de hormonlara bağlı olarak açıklandığı söylenebilir.

Darwin'in görüşlerine bağlantılı sosyobiolojik kuram ise 'evrim psikolojisi' olarak da ele alınmaktadır (Dökmen, 2004). Burada sözü edilen evrim, Darwin'in doğal seçim ilkesi ile orantılıdır. Bu seçim, kişilerin genlerini geleceğe aktarabilmesi adına yaptığı seçimleri içerir. Örneğin kadınların yalnız kendileri doğum yapabildiği için büyük çatışmalara girmeyerek üreme yetilerini korumak amacı ile toplayıcı, erkeklerin de daha saldırgan oldukları için avcı rollerini üstlendikleri öne sürülmüştür (Dökmen,2004).

## **2.2 Bilişsel Kuramlar**

Bilişsel gelişim kuramı, çocuklarda toplumsal cinsiyet rolü oluşumunu bilişsel süreçler ile açıklar ve 'kendi kendini sosyalleştirme' kavramından söz eder; bu kavram çocuğun aktif katılımcı olduğu toplumsallaşma sürecini ifade eder (Franzoi, 2006). Kohlberg ise bir başka kavram olarak bilişsel tutarlılıktan söz eder. Bilişsel tutarlılık, bireyin özü ve çevresi hakkında dengeli ve tutarlı görüşler oluşturup bu görüşleri geliştirmesini içermekte, buna örnek olarak kız ve erkek figürleri öne sürülmektedir.

Bilişsel gelişim kuramı, cinsiyet rolü gelişiminde üç önemli döneme de vurgu yapılmıştır. Bunlar; cinsiyeti etiketleme, cinsiyetin kararlılığı ve cinsiyet değişmezliğidir. Cinsiyet etiketleme döneminde iki cinsiyeti ayırt etme ve kişinin hangi gruba ait olduğunu fark edebilme, cinsiyetin kararlılığı döneminde cinsiyet sürekliliğini anlama ve yetişkin olunca da cinsiyetin değişmediğini kavrama, cinsiyet değişmezliği döneminde ise cinsiyetin görünüm ile doğrudan bağlantılı olmadığını, saçını kestiren bir kadının erkeğe dönüşmeyeceğini anlama gibi kazanımlar vardır (Dökmen, 2004).



Ancak, kuram toplumun cinsiyetlere atfettiği değer ve içerikleri açıklamakta yetersiz kalması nedeni ile eleştirilmiştir. Burada kültürün rolünün ihmal edildiği ileri sürülmüştür (Huston, 'dan aktaran Durkin, 1995).

Bandura tarafından geliştirilmiş olan sosyal bilişsel kuram, evrimsel bakıştan uzak kalarak yalnızca davranışlarda sosyal etmenlerden dolayı gelişen değişimleri ele almakta ve kabul etmekte, bunun yanı sıra toplumsal cinsiyet anlayışını ve bireylerin rol davranışlarını, aile ve günlük yaşamda etkileşen bir etkileşim ağı olarak ele almaktadır (Bussey ve Bandura, 1999).

Sosyal bilişsel kuramda üç faktör üzerinde durulmuştur. Bunlar; model alma, doğrudan yaşantı ve öğretimdir (Dökmen, 2004; Arıcı, 2011). Çocuğun ödüllendirilen davranışı tekrarlaması, bunun aksine ceza aldığı davranıştan kaçınması cinsiyet rollerini öğrenmede etkilidir. Bu açıdan ailenin, ödül davranışlarını içinde buldukları kültür doğrultusunda oluşturacağı çıkarımı ile sosyal etkiyi ortaya koymak pek de zor olmayacaktır (Dökmen, 2004).

Bem (1983)'in düşüncesine göre toplumsal cinsiyet şeması kuramında, çocuk toplumdaki aktarılan cinsiyet rollerini öğrenmektedir. Şema ise, bir gruplama yolu, örgütlenme yapısıdır. Bu noktada, toplumların genel olarak anatomi üzerinden kurguladığı farklılıklar çocuklar için ilk kazanımlardır. Daha sonralarda çocuk, her tür gruplamayı kadın ve erkek şeması içerisine yerleştirir çünkü diğer ikili ayrımlar cinsiyet kadar net ve geniş değildir. Çocuk, bilgiyi bu cinsiyet şemaları üzerine yerleştirerek ilerler (Bem, 1983).

Bem (1981)'e göre cinsiyet, hayatın izlendiği bir mercektir. Bu doğrultuda kişiler, hayat içerisinde karşılarına çıkan durumları kendi cinsiyet şemalarına uygun olarak elemekte ve davranışlarını bu yönde düzenleyip kimliklerini yaratmaktadır. Aynı zamanda bu eylem onlar için zorunluluk arz etmektedir. Örneğin, kadını zayıf,

erkeği ise güçlü görmek bu şemaların birer örneğidir. Bu sürece cinsiyet tipleştirme / ayrıştırma süreci (sex-typing) denir ve Bem, toplumsal cinsiyet şemasını çoktan özümsemiş bir toplumda bu şemalara sahip olmayan yahut karşı çıkan çocuk yetiştirmenin oldukça zor olduğundan söz eder ancak bunu imkansız görmez.

Aynı zamanda Bem (1974), Bem Cinsiyet Rolü Envanteri'ni geliştirmiştir. Bu envanter kadınsı, erkeksi ve androjen olmak üzere üç tip gruptan oluşur. Bu grupta duygusal, sevecen gibi kavramlar kadınsı, baskın gibi kavramlar erkeksi, her iki özelliği taşıyan bireyler ise androjen olarak adlandırılmaktadır. Bu envanter Kavuncu (1987) tarafından Türk toplumuna uyarlanmış ancak daha sonralarda Dökmen'in Türkçe form üzerinden yaptığı psikometrik çalışmasında envanterin Türk toplumuna uygun olmadığı ve tamamı ile uyarlama yapılamayacağı kanısına varılmıştır. Bem (1983), androjen kavramına yoğunlaşmış ve önemini vurgulamıştır. Aynı zamanda androjen bireylerin baskın erkeksi /kadınsı bireylere oranla daha yüksek psikolojik iyi oluş halinde oldukları da tespit edilmiştir (Spence ve Helmreich, 1981).

Martin ve Halverson (1981) ve Martin (1991, 1993) tarafından geliştirilen toplumsal cinsiyet şemasıyla bilgi işleme kuramı, çocuğun bilgi işleme sürecine aktif katılımcı olduğunu vurgular. Kohlberg'den farklı olarak bu kuramda, bilgileri işleme cinsiyet değişmezliği ile değil, çocuğun kendi cinsiyetinin farkına varması ile başlar. Çocuk, kendi cinsiyet şeması ile bilgileri almaya ve yorumlamaya başlar (Dökmen, 2004).

Kuramda üç tip şemadan söz edilir. Birincisi genel cinsiyet şeması, ikincisi kendi cinsiyet şeması, üçüncüsü ise diğer cinsiyet şemasıdır. Genel cinsiyet şeması; davranış, nesne vb. gibi şeylerin gruplanmasında kullanılan ve mutlak önem taşıyan bilgilerdir ve kalıpyargıları içerir. Kendi cinsiyet şemasında, kadının kadın, erkeğin

erkek için depoladığı bilgiler yer alır. Kültürel açıdan onay gören davranışlar bulunur ve bunlara doğru bir yönelim söz konusudur. Diğer cinsiyet şemasında ise ait olmadığı cinsiyetin özellik ve davranışları yer alır. Ancak bu şema detaylı ve zengin değildir (Martin, 1991).

Cinsiyet şemalarının üç işlevinden söz edilir. Cinsiyet şemaları ilk olarak davranışı etkiler. Davranışın cinsiyete uygunluğu gözetilir ve bu uygunluk şemalar ile belirlenir. İkinci olarak bilginin organize ediminde yine bu şemalara başvurulur. En sonunda ise bu şemalar bilgiye temel olup, durum ve davranışlar hakkında fikir verir (cinsiyeti bilinen bir bireyin kişiliği ile ilgili önbilgi sahibi olmak) ve yardımcıdır (Martin, 1991).

Cinsiyet şeması oluşumunda iki yönden söz edilir:

1. Çocuğun, cinsiyeti ikiye ayırması ve birer kategori olduğunu öğrenmesi,
2. Çocuğun, cinsiyet kalıpyargılarını öğrenmesi (Martin, 1993).

Bu kuramdan temellenen ve Martin (1990)'e ait olan bir başka önerme ise toplumsal cinsiyet kalıpyargısının öğeleri modelidir. Bu model de çocukların kalıpyargıları nasıl oluşturduğu ve kullandığı üzerine yoğunlaşmıştır.

### **2.3 Sosyal Etkileşim Kuramları**

Sosyal rol kuramı, kalıpyargıları bir ifade yöntemi olarak görmekte ve cinsiyetler arası ayrımı da bu şekilde açıklamaktadır. Eagly (1997), kuramında toplumsal sürecin kadın ve erkek açısından ayrıştırılmış davranış kalıpları ile sonuçlandığını ve bu davranışların tüm bireyler tarafından öğrenildiğini vurgulamıştır. Yine Eagly (1983)'e göre toplumda erkeklerin sahip olduğu mevkiler kadınlardan yüksektir. Bu sebeple cinsiyetlerden beklentiler de farklı şekillenmektedir. Kuramın açıklamalarında insanların düzenli olarak yaptığı etkinliklerin onların yetenekleri olarak kabul edildiği ve bu etkinliklerle şematik olarak bütünleştirildikleri de yer

almaktadır. Buradan yola çıkarak Eagly ve Steffen (1984), bu kalıpyargıların çözülmesi için sosyal rollerin değişmesi ve paylaşılmasını önermiştir.

Deaux ve Major (1987)'un benlik sunuşu kuramına göre toplumsal cinsiyet karşılıklı olarak etkileme ve etkilenme süreci ile yapılanmaktadır. Buna göre cinsiyet davranışlarının pek çok etkeninin yanı sıra, esnek ve bağlamsal değişimler de söz konusudur. Üç önemli duruma dikkat çeken kuram, ilk olarak algılayana, ikinci olarak aktöre, üçüncü olarak da durumsal ipuçlarına odaklanır. Burada algılayan, toplumsal cinsiyete dair düşünce ve davranışlara sahiptir. Algılayan, aktörü etkiler. Aktör ise cinsiyet ile ilgili davranışı gösteren kişidir. Ortamın özelliklerinden etkilenerek davranışta bulunur ve bağlamın önemi buradan gelir. Durumsal ipuçları, bazı konuları içerir. Bu konular algılayan ve aktöre bağlı cinsiyet ile ilgili olan ve olmayan pek çok özellikten oluşur.

Kurama kanıt olarak tek ebeveynli ve bu ebeveynin baba olduğu ailelerde babaların daha çok anne gibi davrandığını ortaya koyan (Risman, 1987) ve homoseksüel erkeklerle konuşan heteroseksüel erkeklerin bu konuşmada daha erkeksi tavırlara büründüğünü belirten çalışmalar gösterilmektedir (Kite ve Deaux, 1986).

## **2.4 Cinsiyet Sosyalleştirme**

Kültürün, toplumsal cinsiyet rolleri kazanımında en önemli etken olduğu söylenebilir. Kültür, toplumlara ait bir unsur olduğuna göre toplumun olduğu yerde sosyallikten -etkileşimden- söz etmemek imkansız olacaktır. Dolayısı ile toplumsal cinsiyetin oluşumunu, toplumsal cinsiyet davranışlarını ve inançlarını hedef alacak bir araştırmanın ana unsuru kültürdür. Alanyazında daha fazla 'cinsiyet sosyalleştirme' araştırmasına ihtiyaç vardır.

Sosyalleştirme etkileri sosyalleşmenin başladığı ilk andan itibaren görülmektedir. Bu da çocuğun doğumu ve hatta doğum öncesini dahi içerebilir. Çocuk

doğumdan önce anne aracılığı ile doğumdan sonra da içine dahil olduğu toplumun en küçük birimi olan aile ile sosyalleşir. Sosyalleşme, kısaca, çocuklukta başlayan bir süreçtir (Hyde ve DeLamater, 1997).

Sosyalleştirmeyi ele alan yazılarda kültür, medya, kitaplar, anne-baba tutumları da vurgulanmaktadır (Rittenour, Colaner ve Odenveller, 2014; Klecka ve Hiller, 1977; Leve ve Fagot, 1977; Townsend, 2008; Hill, 2002; Idle, Wood ve Desmarais, 1993; Blackmore ve Hill, 2008; Raffaelli ve Ontai, 2004; McHale, Crouter ve Tucker, 1999).

Bu bilgiden yola çıkarak çocukların ve ebeveynlerin maruz kaldığı medya öğelerinin sosyalleşmedeki önemi vurgulanabilir. Bunun yanı sıra çocuklukta başladığı belirtilen sosyalleşme sürecine olumlu ya da olumsuz biçimde maruz kalmış olan ebeveyn de çocuğuna kültür aktarımını kendi tutum ve davranışları ile gerçekleştirecek, etkilendikleri figürleri çocuklarına yansıtacaklardır. Özellikle çoğu sosyal grup, tamamı ile cinsiyet üzerinden ayrılmış ve normatiftir; bu gruplar davranış ve beklentilerini cinsiyet ayrımları ile yansıtırlar (Carter, 2014). Kitaplar, oyuncaklar ve doğrudan ya da dolaylı olarak maruz kalınan söylemler; çocuğun cinsiyet rolü sosyalleştirme sürecinde aldığı verilerdir (Raley ve Bianchi, 2006; Çer, 2017; Güder ve Yıldız, 2016; Güder ve Alabay, 2016; Güvenç ve Demircili, 2018; Doğan, 2017; Dilek, 2014). Idle, Wood ve Desmarais (1993)'in yaptığı bir çalışmada cinsiyet rolü sosyalleştirmesi oyuncakla oynama durumlarından yola çıkarak incelenmiştir. Bu çalışmada ebeveynlerden bir oyuncak seçip çocukları ile oynamaları istendiğinde, büyük çoğunlukla ebeveynlerin kız çocuklarına feminen, erkek çocuklarına maskülen görünümde oyuncaklar sunduğu belirlenmiş ancak çocukların genel olarak ayırım yapmaksızın doğal oyuncaklarla (hayvan figürleri) da oynadığı ve oyuncakla kendi istekleri ile etkileşime girdikleri tespit edilmiştir. Tüm bunlar literatürde cinsiyet

yapımı/ oluřturumu (doing gender) olarak yer almaktadır (Carter, 2014). Cinsiyet sosyalleřtirmeyi inceleyen Carter (2014), cinsiyeti sosyal kimlik (social identity), rol kimlięi (rol identity) ve birey kimlięi (person identity) olarak ele almıřtır. Bylece yukarıda sz edilen unsurlar desteklenmiřtir.

Genellikle sosyal psikolojinin alıřma alanlarından biri olan cinsiyet sosyalleřtirmesi ise Trke literatrde kısıtlı oranda yer almaktadır. Kaęıtbařı ve Sunar (1992) yrttę alıřmada cinsiyet sosyalleřtirmesi, ‘aile ve sosyalleřme’ adı altına ele alınmaktadır ve alıřmanın orijinal dili İngilizce’dir. Bu gibi alıřmalar dolayısı ile doęrudan ‘cinsiyet sosyalleřtirmesi’ ifadesine rastlanılmamıřtır.

## **2.5 İlgili Arařtırmalar**

Cinsiyet rollerinde toplumsal cinsiyet geliřimini inceleyen Zosuls ve Miller (2011), tm alıřmaların ortak noktası olan sosyalleřme srecine vurgu yapmıř, kilit nokta olarak cinsiyet sosyalleřtirmesini ne srmřtr (gender socialization). Dion ve Dion (2004) da toplumsal cinsiyet, gmen nesil ve etnokltrel kimlik zerine yaptığı ve  lekle katılımcılardan veri topladıęı alıřmanın tartıřma kısmında cinsiyet sosyalleřtirmeye dikkat ekmiř, anne ve babaların sreci etkiledięini vurgulamıřtır. Hibbard ve Buhrmester (1998) ise kadın ve erkeklerle cinsiyete iliřkin bir alıřma yrtmřtr. Arařtırma, sosyal etkileřim stillerinde akran roln konu almıřtır. Katılımcıların cinsiyet algılarından sz etmiř ve kadınların, kadınlara ve erkeklere; erkeklerin, erkekler ve kadınlara ynelik farklılařan algı ve tutumlarını tartıřma blmnde dile getirmiřtir. Burada da sosyalleřtirmeye vurgu yapılmıřtır. Cinsiyet sosyalleřtirme zerine yapılan alıřmalar ebeveyn tutum ve davranıřları ile eęitim ortamı zerine odaklanmıřtır. Blakemore ve Hill (2008), Cinsiyet Sosyalleřtirme leęi (*Gender Socialization Scale*)’ni geliřtirmiřtir Karakteristik, eęitim ile ilgili, mesleki zellikler ve ocuklar iin oyuncak ve aktivite tercihlerinden oluřan seksen

dört cinsiyet davranışı belirlenmiştir. Çalışma geleneksel ve feminist psikoloji öğrencisi anne babalar ile yürütülmüştür. Çalışmanın bulguları ise feminist ebeveynlerin geleneksel ebeveynlere oranda çocuklarına daha az cinsiyet kalıpları ile yaklaştığı yönünde olmuştur. Cinsiyet Sosyalleştirme Ölçeği'nin , Bem Cinsiyet Rolü Envanteri'ne oranla, Türkiye toplumu için uyarılama çalışmaları yapılmamış, Türkçe literatürde böyle bir bilgiye rastlanmamıştır.

Carter (2014) ise, cinsiyet sosyalleştirmesi konusunda iki alt başlığı ele almıştır. Bunlar, aile ve kimlik teorileridir. Aileyi, toplumsal cinsiyet yapılandırılma sürecindeki etkenlerin en önemlisi olarak görmüştür. Ailenin cinsiyetlere bakışı, homofili (homophily), cinsiyet yapma (doing gender) gibi etkenlerinin çocuğun toplumsal cinsiyet algısını oluşturduğu öne sürülmüştür. Homofili, Carter (2014) tarafından, aynı cinsiyetten bireylerin diğer cinsiyetle olan tercih farklılıkları olarak ele alınmıştır. Kadınların moda sayfalarını takip ettiği, erkeklerin ise spor için yaratıldığı düşüncesi bir homofili örneğidir. Peterson Gary ve Hann (1999) ve Peterson Gary ve Rollins (1987)'den Carter (2014)'in aktarımına göre aile ve çocuğun cinsiyet sosyalleştirmesinde incelenecek dört madde bulunmaktadır. Bu maddeler; ebeveyn etkisi, çocuğun etkileme perspektifi, karşılıklı sosyalleştirme perspektifi ve sistemli-ekolojik perspektiftir. Buradan görüleceği üzere ailenin inanç ve tutumlarının çocuğun algılarını etkilemesinin yanı sıra çocuğun aile üzerine olan etkisinden, karşılıklı olarak tüm çevrenin algılara etkisinden yola çıkılarak, cinsiyetin sosyalleşmesi açıklanmaktadır. Genel olarak kimliklerin, etkileşimle sosyalleşip oluştuğunu ileri süren bir çalışmadır. Buna destekleyici bir çalışma olarak Costos (1990), cinsiyet rolü kimliği ve ego gelişimini incelemiştir. Verilerini yetişkin (evli çocuklu, evli çocuksuz, bekar çocuklu) bireylerden toplamıştır. Katılımcılarla cinsiyet rolü kimliği ile ilgili röportaj gerçekleştirmiş ve onlara Loevinger's Ego Gelişim Testi ve Bem Cinsiyet

Rolü Envanteri'ni uygulamıştır. Sonuçta ise daha yüksek ego gelişiminin, cinsiyet rolü olgunluğu ile ilişkili olduğu tespit edilmiştir.

Raffaelli ve Ontai (2004), Latin ailelerin, çocuklarının cinsiyetine göre onları maruz bıraktıkları sosyalleştirme süreci ve davranışları üzerine iki aşamalı bir araştırma yürütmüştür. Başlangıçta katılımcılara açık uçlu sorular sorulmuş, ardından on maddeli bir ölçek ile Latin ailelerin toplumsal cinsiyet ve cinselliğe ilişkin inanç ve davranışları tespit edilmiştir. Araştırmanın sonunda, bu ailelerin çocuklarının nasıl sosyalleştiğine dair önemli varyasyonlar olduğu vurgulanmıştır. Kültürün cinsiyet ve cinselliğe etkisi olduğu ifade edilmiş ve Latin ailelerin kendi tutumlarını çocuklarına, soylarına aktarmak istedikleri sonucuna ulaşılmıştır. Bu aktarım sürecinde annenin doğrudan kız çocuğa, babanın ise daha çok erkek çocuğa yöneldiği tespit edilmiştir.

Afrika kökenli Amerikan ailelerde yapılan cinsiyet öğretimi ve cinsiyet yapımı çalışmasında Hill (2002), 25 anne ve 10 baba ile çalışarak, çocuklarının cinsiyet sosyalleştirme süreçlerinde ebeveyn olarak kendilerinin tutum ve davranışlarını ifade etmelerini istemiştir. Bunun öncesinde ise cinsiyet sosyalleştirme hakkında bilgi vermiştir. Çoğu katılımcı cinsiyetleri kategorilere ayırmış ve davranışsal kalıpyargılarla yaklaşmıştır. Özellikle kız çocuklara karşı korumacı, erkek çocuklara karşı da 'erkek olmayı öğretme' yaklaşımı göze çarpmıştır. Bunun yanı sıra, tam gün ev hanımı olan kadınların kendilerini çocuğun eğitimi ve ev işlerinden tamamı ile sorumlu hissettikleri de eklenmiştir. Buradan yola çıkarak özellikle annenin cinsiyet sosyalleştirme sürecindeki önemli rolünün altı çizilebilir.

Başka bir çalışmada yetişkinler ve çocuklarla çalışılmıştır. Katılımcılardan kadın ve erkeği ifade ettiğini düşündükleri – ilişkili gördükleri- kelimeleri söylemeleri istenmiştir. Böylece toplumsal cinsiyet kalıplarının kazanım yaşı incelenmiş ve küçük



çocukların yetişkinlerden daha az kalıpsal, erkeklerin ise kadınlardan daha az sözel cinsiyetçilik uyguladığı saptanmıştır (Sereno, O'Donnell, 2009).

Orr (2011) ise, eğitimde erkek krizi konulu bir inceleme yapmış ve çocukluk sosyalleşmesinde toplumsal cinsiyeti ele almıştır. Çalışmasında kızların ve erkeklerin farklı oranlarda farklı aktiviteleri yaptığını belirlemiş, kız çocukları ve erkek çocuklarının ders dışı aktivitelerinin araştırmanın çalışma grubu olan anaokulunda dahi farklılaştığını bizlere sunmuştur.

Faust (1998), bir anne ve kızın maya kür törenini incelemiş, doğal dünyanın kozmolojik modeli üzerinden çocuklara kadın ve erkek kalıbının sözel anlatımla öğretildiğini tespit etmiştir. Bu törende erkeğin, 'güneş, yağmur, beyaz, yeşil, kuzey, yukarı ve doğu', kadının 'güney, aşağı, batı, sol, yeraltı, ev, ay, doğa, gece, kırmızı ve siyah' olarak temsil edildiğini aktarmıştır. Buradan yola çıkarak doğurganlık ve çocuk bakımı rollerinin kadın olmak için yeterli; sperm ve penis sahibi olmanın ise erkeklik için tek unsur olarak görüldüğü tespit edilmiştir.

Rittenour, Colaner ve Odenweller (2014)'in anneler ve kızlarıyla; annelerin kimlikleri ve kızlarının cinsiyet sosyalleştirmeleri konulu bir çalışma yürütmüştür. 125 anne ve kızları ile yapılan çalışmada; annelerin annelik, feminizm ve üretkenlik kimliklerinin ve onların kızlarına yolladıkları sözel mesajlarının kızlarının cinsiyet sosyalleştirmesi üzerine etkileri araştırılmıştır. Annelik kimliği ile kızlarının zevk aldığı oyuncaklar ve 'kızsal' olarak gruplandırılan aktivitelerin ilişkili olduğu, yüksek üretkenlikteki annelerin kızlarını hem kız hem de erkek olarak gruplandırılan aktivitelerin ikisine ve ev işlerinde yardıma teşvik ettikleri bulguları sunulmuştur. Feminist ve yüksek üretkenlikteki annelerin kızlarının, anne-kız ilişkisinde daha az cinsiyet kalıbı ile karşılaştığı vurgulanmıştır. Geleneksel ailelerde ise, feminist

ailelerin aksine, çocukların anne-kız ilişkisinde daha fazla cinsiyet kalıbı ile karşılaştığı tespit edilmiştir.

Klecka ve Hiller (1977), annelerin yaşam tarzının ergenler üzerindeki etkisini cinsiyet sosyalleştirme kapsamında incelemiştir. Kız çocuklarının gelecekteki kariyer beklentilerinin, annelerinin yaşam tarzı ile ilişkili olduğu tespit edilmiştir. Ancak ilişkinin yönü negatif olarak saptanmıştır. Aynı zamanda annenin yaşam tarzının ve babanın kızı ile etkileşiminin, kız çocuklarının cinsiyet sosyalleştirme sürecinde yüksek etkiye sahip olduğu sonucuna ulaşılmıştır.

Leve ve Fagot (1997), cinsiyet rolü sosyalleştirme ve disiplin süreçlerini tek ve iki ebeveynli ailelerde ele almıştır. 112 ebeveyn ve çocukla çalışılan araştırmada; ev ziyaretleri, röportajlar, laboratuvar değerlendirmeleri, Gözlemci Gösterimi Envanteri, Ebeveyn Modernlik Skalası ölçekleri uygulanmıştır. Çocuğun cinsiyet sosyalleştirmesinin disiplin belirleyicisi olduğu tespit edilmiş, çocuğun cinsiyetinin ebeveynin kullandığı pozitif disiplin ve ebeveynin çocuğundan beklediği davranışla ilişkili olduğu, tek ve iki ebeveynli ailede olmanın bu süreçte belirgin bir fark yaratmadığı tespit edilmiştir.

Townsend (2008) ise yaptığı bir çalışmada Afrika kökenli Amerikan annelerle çalışmış ve kızlarının heteroseksüelliğinin sosyalleştirilmesini incelemiştir. Özetle, annenin davranış ve sözel mesajlarının kızlarının cinsiyet sosyalleştirmesinde önemli bir yeri olduğu tespit edilmiş ve kültüre vurgu yapılmıştır.

McHale, Crouter ve Tucker (1999) 'ın yaptığı orta çocuklukta aile bağlamı ve cinsiyet rolü sosyalleştirmesi konulu çalışmada kız çocuklarla erkek çocukları, kız kardeşlerle erkek kardeşleri karşılaştırmışlardır. Kişilik, ilgiler ve aktiviteler gibi fonksiyonları cinsiyetlere göre ayırmış, aileleri ise geleneksel ve daha az geleneksel olarak gruplamışlardır. Aile tipleri babanın cinsiyet rolü inançları ile tanımlanmıştır.

Babanın cinsiyet rolü inancının, çocuklarının cinsiyet sosyalleřtirmesiyle iliřkili olduđu sonucuna varılmıřtır. Daha az geleneksel olan ailelerin, ilk dođan çocuklarının daha az geleneksel tutumlara maruz kaldıđı tespit edilmiřtir. zetle, bulgular babaların gelenekselliđinin ocuđun cinsiyet sosyalleřtirmesinde etkili olduđu bilgisini desteklemiřtir. İlk dođan ocuklarda, ikinci ocuđa kıyasla, daha az geleneksel cinsiyet rolü inancı rapor edilmiřtir. Bu bilgi, ikinci dođan ocuđun, babanın inan ve tutumlarından daha ok etkilendiđi řeklinde yorumlanmıřtır.

Okullarda yapılan alıřmalarda ise Chen ve Rao (2011), in anaokullarında cinsiyet sosyalleřtirmeyi arařtırmıř, 4 yař grubunda 109 ocukla alıřmıřtır. alıřmanın sonucunda, anaokulu đretmenlerinin  saatlik derste ortalama 56 kez szel cinsiyet etiketlerini kullandıkları; anaokulu ocukları arasında, daha hızlı toplumsal cinsiyete ayrılma zerine bir rekabet ortamı oluřtuđu; đretmenlerin, kız ocuklarının daha dikkatli olduđu ynnde inanca sahip olduđu bilgilerine ulařılmıřtır. Bulgular diđer deđiřkenlerle birlikte incelendiđinde, anaokulunun bulunduđu yer ve diđer bađlamlar ile cinsiyet sosyalleřtirmesi davranıřlarının řekillendiđi ynnde bir yorumlama yapılmıřtır.

## **Bölüm 3**

# **YÖNTEM**

### **3.1 Araştırmanın Yöntemi**

Araştırma, nicel yöntemlerden, tarama deseninde yürütülmüştür. Tarama araştırmaları, geniş kitleleri hedef alan ve bu kitlelerin görüş, özellik, ilgi, beceri, yetenek ve tutumlarını belirleme amacı ile yürütülen araştırmalardır (Fraenkel & Wallen'dan aktaran Çakmak, Akgün, Karadeniz ve Demirel, 2016). Bu araştırmaların amacı ise mevcut durumun fotoğrafını çekerek araştırmacıya araştırdığı özelliklerini betimlemektir.

Bir tarama araştırmasında genellikle; problemin belirlenmesi, örneklemin belirlenmesi, veri toplama aracının belirlenmesi ve hazırlanması, verilerin toplanması, verilerin analizi ve araştırma raporunun yazımı adımları takip edilmektedir (Büyüköztürk ve diğerleri, 2016).

### **3.2 Örneklem**

Araştırma kapsamında, KKTC'de, Gazimağusa ve Lefkoşa ilçelerinde ikamet eden ve 2-8 yaş arası çocuğu olan anne babalarla çalışılması planlanmıştır. Ancak örneklemin sınırlı oluşu nedeni ile araştırmaya bu gölgelerde ikamet eden ve 0-2 yaş çocuğu olan anne babalardan elde edilen veriler de dahil edilmiştir. Örneklem, amaçlı örnekleme yöntemlerinden biri olan maksimum çeşitlilik örnekleme yöntemi ile belirlenmiştir. Araştırılacak özellikle ilgili olarak evrenin kendi içindeki benzeşik farklı durumları göz önünde bulundurularak çalışmanın belirlenen örneklem üzerinde gerçekleştirilmesi, maksimum çeşitlilik örnekleme yöntemi olarak açıklanmaktadır

(Büyüköztürk ve diğeri, 2016). Bu araştırmanın örnekleminde, 223 anne ve 79 baba olmak üzere 302 kişi bulunmaktadır. Araştırmaya katılan anne babaların 143'ü erkek, 159'u kız çocuğa sahiptir ve 117'sinin çocuğunun yaşı 3-57 ay arasında, 185'inin ise çocuğunun yaşı 58-103 ay arasındadır.

### **3.3 Veri Toplama Aracı**

Araştırmada veri toplama aracı olarak Blakemore ve Hill (2008) tarafından geliştirilen, Cinsiyet Sosyalleştirme Ölçeği (Gender Socialization Scale) ve araştırmacı tarafından geliştirilen Anne Baba Demografik Bilgi Formu kullanılmıştır.

#### **3.3.1 Çocuklarda Cinsiyet Sosyalleştirme Ölçeği (The Child Gender Socialization Scale)**

Anne babaların cinsiyet sosyalleştirme davranışlarını ölçmek amacı ile Blakemore ve Hill (2008) tarafından geliştirilen Blakemore ve Hill Çocuklarda Cinsiyet Sosyalleştirme Ölçeği Anne-Babalar için Düzenlenmiş Formu (Parent and Child Attitudes, Blakemore & Hill Child Gender Socialization Scale to be Completed by Parents) kullanılmıştır. Araştırma öncesinde ölçeğin Türkçe formu bulunmamaktadır. Ölçeğin Türkçe'ye çevirisi bu araştırmada gerçekleştirilmiştir. Bunun için ölçek sahiplerinden ölçeği kullanma ve Türkçe'ye çevirme izni (*Ek 1*) alınmıştır.

Ölçek, orijinal çalışmada, dört farklı aşama ile son halini almıştır (Blakemore ve Hill, 2008). Tüm çalışmalarda 2-8 yaş arasında çocuğu olan 18- 66 yaş aralığındaki psikoloji bölümü öğrencisi anne babalar ile çalışmıştır. 507 öğrenci ile çalışılan birinci aşamada öğrencilerin yaklaşık %78'i anne-babadır. Başlangıç aşamasında ölçeğin 84 maddesi vardır. Uygulamanın geçerlik güvenirlik çalışmalarının ardından ikinci basamağa geçilmiştir. İkinci aşamada madde sayısı 64, katılımcı sayısı ise 751 olarak değişiklik göstermiştir. İlk iki aşamada ölçek, beş puanlı değerlendirme sistemine sahiptir. 420 öğrenci ile çalışılan üçüncü basamakta ise değerlendirme sistemi yedi

puanlı olarak deęiştirilmiştir ve ölçekte 28 madde bulunmaktadır. Dördüncü ve son aşamada ise arařtırmacılar 436 öęrenci ve 28 maddelik bir ölçek ile çalışmıştır.

Son halinde 28 maddeden oluşan ve 7 puanlı derecelendirme sistemine sahip ölçek, 6 faktörlü olarak incelenmiştir. Faktörlerin Cronbach alfa katsayıları řu şekildedir:

Birinci faktör “Kızlar İçin Oyuncaklar ve Etkinlikler” (.93, test-tekrar test: .76) olarak isimlendirilmiştir. “Bale dersleri almak.” bu faktöre ait maddelerden biridir. İkinci faktör, “Erkekler İçin Oyuncaklar ve Etkinlikler” (.82, test-tekrar test: .67) olarak isimlendirilmiştir. “Oyuncak kamyonlarla oynamak.” bu faktöre ait maddelerden biridir. Üçüncü faktör, ‘Ev İşlerine Yardım’ (.86, test-tekrar test: .65) olarak isimlendirilmiştir. “Çamaşır yıkanmasına yardım etmek.” bu faktöre ait maddelerden biridir. Dördüncü faktör, “Evlilik ve Aile için Eğitim” (.85, test-tekrar test: .76) olarak isimlendirilmiştir. “Kızımın/oğlumun eğitiminin, onu evliliğine hazırlamasını isterim.” bu faktöre ait maddelerden biridir. Beşinci faktör, “Dięer Cinsiyetin Onaylanmaması” (.60, test-tekrar test:.64) olarak isimlendirilmiştir. Bu faktöre ait maddelerden biri “Oğlum/kızımı, kızların/erkeklerin oyuncaklarıyla ve oyunlarıyla oynamaktan vazgeçiririm.” bu faktöre ait maddelerden biridir. Altıncı faktör ise “İş ve Kariyer için Eğitim” (.19, test-tekrar test: .15) olarak isimlendirilmiştir ve “Oğlumun üniversiteye gitmesini desteklerim.” maddesi, bu faktöre ait maddelerden biridir.

Ölçeğin genel güvenilirlik kat sayısı .65 ile .76 aralığında tespit edilmiştir. Geçerlięi belirlemek için ise test- tekrar test uygulanmıştır. 1-22 maddeleri ile 23-28 maddeleri birbirinden farklı ifadelerde yedi puanlı deęerlendirme sistemine sahiptir. Orijinal ölçekte tek bir form üzerinde kız ve erkek çocuk için farklı isim ve zamirler kullanılmıştır (kızımın/oğlumun, kız/erkek) ve bu ifadeler kalın ve italik yazılarak

belirtmiştir. Ölçekte puanlamanın 7'ye yaklaşması, puanlanan madde ve faktöre yönelik cinsiyet sosyalleştirme davranışlarının daha fazla olduğu yönünde yorumlanmaktadır. Kısaca, yüksek puan verilen maddeler anne babanın çocuklarından beklediği, desteklediği etkinlik ve davranışları içermektedir.

Uyarlanan ölçege ait bilgiler ise 'Bulgular ve Yorum' bölümünde yer almaktadır.

### **3.3.2 Anne Baba Demografik Bilgi Formu**

Katılımcılara ilişkin demografik verileri toplamak amacı ile, Blakemore ve Hill Çocuklarda Cinsiyet Sosyalleştirme Ölçeği Anne-Babalar için Düzenlenmiş Formu'nun öncesinde, bir demografik bilgi formu sunulmuştur. Anne babaların bu formda istenen bilgileri gerçeğe uygun şekilde araştırmacıya sunması beklenmiştir. Anne Baba Demografik Bilgi Formu, araştırmacı tarafından oluşturulmuştur. Formda yer alan, katılımcının ailedeki rolü (anne, baba), medeni durumu (evli ve eşler birlikte yaşıyor, evli ama eşler ayrı yaşıyor, bekar), eğitim düzeyi (ilköğretim, lise, önlisans, lisans, yüksek lisans, doktora, hiçbir eğitim kurumuna gitmedi, diğer) ve çocuğunun/larının doğum tarihi (ay ve yıl bazında) bilgileri araştırmanın değişkenleri aranda olmaları ve sonucu etkileyecek bir önem arz etmeleri durumundan dolayı belirlenmiştir. Bu sebeple katılımcıların belirtilen bilgileri sunması istenmiştir.

### **3.4 İşlem**

Ölçeğin kullanımı ve uyarlama çalışmaları için gerekli izin (*Ek 1*), ölçek sahibinden elektronik posta yolu ile alınmıştır. Doğu Akdeniz Üniversitesi Bilimsel Araştırmalar ve Yayın Etiği Kurulu (BAYEK) tarafından araştırmanın etik olduğu onaylanmış ve gerçekleştirilmesi için gerekli izin (*Ek 2*) alınmıştır. Ölçek sahibinden temin edilen orijinal ölçek, Türkçe ve İngilizce dillerinin her ikisinde de yetkin 3 İngilizce öğretmeni tarafından Türkçe'ye çevrilmiştir. Bu işlemin sonucunda ölçeğin

üç adet Türkçe formu oluşmuştur. Oluşan Türkçe formlar, farklı 3 Türkçe ve İngilizce dillerinin her ikisinde de yetkin İngilizce öğretmeni tarafından geri çeviri yöntemi ile yeniden İngilizce'ye çevirilmiştir. Çevirilerde büyük anlam farkları bulunmadığından dolayı üç form birleştirilerek tek bir Türkçe form haline getirilmiştir. Elde edilen Türkçe form, üç toplumsal cinsiyet çalışmaları uzmanının görüşüne sunulmuştur. Uzmanların görüşleri doğrultusunda demografik bilgi formu ve ölçeğin Türkçe formunda ifade değişiklikleri yapılmış ve bir alan uzmanının daha görüşüne sunulularak oluşan son form onaylanmıştır. Ölçek son halinde kız ve erkek çocuk sahibi anne babalar için farklılaşmaktadır. KKTC Milli Eğitim ve Kültür Bakanlığı Mesleki Teknik Öğretim Müdürlüğü (Ek 3) ve KKTC Milli Eğitim ve Kültür Bakanlığı İlköğretim Dairesi Müdürlüğü'nden (Ek 4) ölçeğin bakanlığa bağlı okullarda uygulanmasına yönelik izin alınmıştır. İzin ile beraber araştırmaya katılmayı kabul eden özel okullar ve devlet okulları aracılığı ile de anne babalara ölçekler ve gönüllü katılım ve bilgilendirme formları (Ek 5) teslim edilmiştir. Gönüllülük kapsamında, rızası ile dönütte bulunan anne babalardan veri toplanmıştır. Aynı zamanda kurumdan bağımsız, gönüllü katılımcılar da olmuştur. Belirlenen tarihte ölçekler, katılımcılardan geri toplanmıştır. Ölçek toplamda 302 sayıda anne babaya uygulanmıştır. Elde edilen verilerle analiz gerçekleştirilmiştir.

### **3.4.1 Verilerin Analizi**

Bağımsız değişkenler kendi içinde homojen bulunmuştur. Bunun nedeni, örneklemdaki yaş değişkenidir. Bu değişken evrenin farklı katmanlarından gelmiştir. Ancak bağımsız değişkenin alt kategorilerinde heterojenliği sağlamak için yaş değişkeni üzerinde *İki Adımlı Kümeleme Analizi* (Two-Step Clustering Analysis) çalışması yapılmıştır (Chiu, Fang, Chen ve Wang, 2001).



Ana ve alt test puanlarında bağımsız değişkenlere göre değişimleri belirlemek için *Mann-Whitney U*, *Kruskall-Wallis* ve *Wilcoxon* işaret testleri uygulanmıştır. Aynı zamanda, *Benferroni* ve *Dunn* ikili karşılaştırma testleri ile alt test puanları karşılaştırılmıştır. Analizlerin yürütülmesinde tüm alt test ve toplam puanlar 1-7 arasında bir puana dönüştürmek için madde sayısına bölünmüştür. 1-7 puan aralığında, puan 7'ye yaklaştıkça, bu durum anne babanın incelenen madde ve faktör bağlamında daha fazla cinsiyet sosyalleştirme davranışı gösterdiği yönünde yorumlanmıştır.

Bağımsız değişkenlerin açıklama gücünü belirlemek için Cohen  $r$  ( $r = z / \sqrt{n}$ ) ve  $\eta^2$  etki büyüklüğü değerleri tespit edilmiştir. Etki büyüklükleri, Cohen (1988) değeri;  $r = 0.2$ 'ye yakın,  $r = 0.3$ 'e yakın ve  $r = 0.5$ 'e yakın olma durumlarına göre sırasıyla “küçük”, “orta düzey” ve “büyük” olarak anlamlandırılmıştır. Orijinalinde,  $d = 0.2$ 'ye yakın ise “küçük”,  $d = 0.3$ 'e yakın ise “orta düzey” ve  $d = 0.5$ 'e yakın veya daha büyük ise “büyük” olarak;  $\eta^2 = .01$  küçük,  $\eta^2 = .06$  orta ve  $\eta^2 = .14$  büyük etki değerleri olarak anlamlandırılmaktadır. Analizlerin tamamında .05 anlamlılık düzeyi ile çalışılmıştır. Ölçek uyarlama süreci ve alt problemlerin incelenmesine ait bulgular, ‘Bulgular ve Yorum’ bölümünde yer almaktadır.

## Bölüm 4

### BULGULAR VE YORUM

#### 4.1 Blakemore ve Hill Çocuklarda Cinsiyet Sosyalleştirme Ölçeği Açımlayıcı Faktör Analizi Bulguları

Ölçeğin ilk 22 maddesi ve son 6 maddesi (23, 24, 25, 26, 27, 28) farklı bir bakış açısıyla yanıtlandığı için açımlayıcı faktör analizi çalışması ilk 22 madde için gerçekleştirilmiştir. Maddelerin *KMO* değeri 0.88 ve *Bartlett* testi  $\alpha = 0.000$ 'dır. Bu değerler manidar bulunmuştur. Bu doğrultuda örneklem büyüklüğü faktör analizi uygulaması için yeterlidir (Cerny & Kaiser, 1977). Tabachnick and Fidell (2007)'in önerdiği *promax* döndürme yöntemi, asıl döndürme yöntemini belirlemek amacı ile kullanılmıştır. Faktör ilişki matrisinde bulunan korelasyon katsayıları, -0.326 hariç olmak üzere, 0.32'den küçük bulunmuştur. Bu nedenle çalışmanın devamında *varimax* dik döndürme yöntemi kullanılmıştır. Scree-plot grafiği (*Şekil 1*) ve *varimax* analizleri 3 faktörlü bir yapılanma göstermiştir. Bu yapılanma varyansın %62,9'unu açıklamaktadır.

Faktör – varyans oranı, birinci faktörün (öz değeri 5.21) varyansın %23.7'sini, ikinci faktörün (öz değeri 4.94) varyansın %22.5'ini, üçüncü faktörün ise (öz değeri 3.66) varyansın %16.7'sini açıklayacak şekilde olduğu belirlenmiştir.

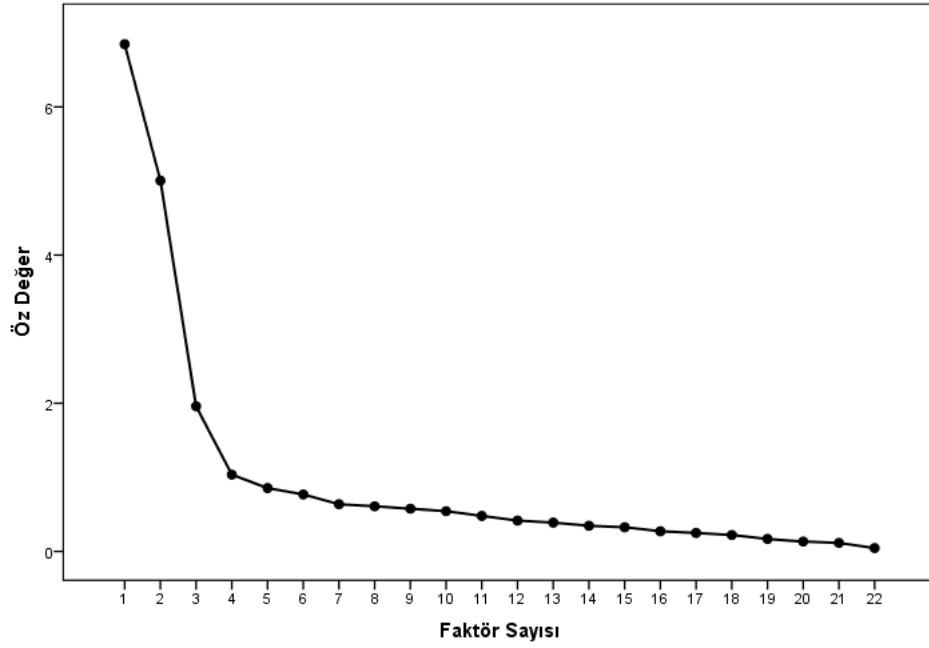

Şekil 1: Her Öz Değer ve İlgili Olduğu Faktörün Grafiği (Scree-Plot)

Döndürme sonrasında 13'üncü maddenin ikinci ve birinci faktörün her ikisinde birden yükünün olduğu saptanmıştır. Bu nedenle 13'üncü madde analiz dışında tutulmuştur. Böylece, 21 maddeye doğrulayıcı faktör analizi yapılmıştır. Ölçeğin ilk 21 maddesinden oluşan ve alt testin maddelerinin 0.40'tan düşük olmayan faktör yükleri yukarıda gösterilmiştir (*Tablo 1*). Birinci faktörün kız çocuklara yönelik oyuncak ve etkinlikler, ikinci faktörün erkek çocuklara yönelik oyuncak ve etkinlikler ve üçüncü faktörün ev işlerine yardım ile ilgili maddelerden oluştuğu gözlenmiştir.

Tablo 1: İlk 21 Maddelik Alt Ölçeğin Maddelerin Faktör Yükleri

Madde	Faktör-1	Faktör-2	Faktör-3
1	0.77	-	-
7	0.87	-	-
9	0.75	-	-
10	0.86	-	-
15	0.42	-	-
16	0.58	-	-
19	0.85	-	-

Madde	Faktör-1	Faktör-2	Faktör-3
21	0.86	-	-
5	-	0.74	-
6	-	0.74	-
8	-	0.56	-
11	-	0.83	-
17	-	0.73	-
18	-	0.89	-
22	-	0.86	-
2	-	-	0.60
3	-	-	0.66
4	-	-	0.72
12	-	-	0.79
14	-	-	0.76
20	-	-	0.70

## 4.2 Doğrulayıcı Faktör Analizi Sonuçları

Açımlayıcı faktör analizi sonucu model, 3 faktörlü olarak belirlenmiştir. 23'ten 28'e kadar olan maddeler de eklenerek tüm örneklem göz önünde bulundurularak doğrulayıcı faktör analiziyle devam edilmiştir. Analizler 4 faktörlü bir yapının uygun olmadığını göstermiştir, CFI = 0.774,  $\chi^2/df = 2.302$ ,  $p = 0.000$ . Bu bağlamda 21 maddelik ve 3 faktörlü modelin uyumu iki model kullanılarak sürdürülmüştür. Modellerin uyum indeksleri Tablo 2'de verilmiştir, tabloda görülen Ki-kare istatistiği tekniği; modelin, izlenen değişkenlerin kovaryans yapısı ile uyumluluk gösterdiği hipotezini test etmektedir (Özdamar, 2002). Ki-kare istatistiği indeks uyum eksikliği olarak belirtilir (Stapleton, 1997). Modelin gözlemsel yapıya uygun olduğunu küçük test istatistiği, uygun olmadığını ise büyük istatistik ifade eder. Ki-kare istatistiği, değişken sayısı arttığında yükselir. Bu nedenle genellikle Ki-kare/serbestlik derecesinin kullanılması önerilir. Modelin uyum iyiliğine sahip olması için değerin 5'ten küçük olması gerekir. Eğer değer 3 değerinden daha küçükse, uyum çok iyi

olarak yorumlanır (Byrne, 1998). Bu çalışmada Ki-kare/serbestlik derecesi değeri 5'ten küçüktür. Buradan yola çıkarak özellikle üçüncü model, gözlenen yapıya uygun bulunmuştur.

Uyum iyiliği indeksi değeri, varyans ve kovaryans değerlerinin bir parçasıdır ve genellikle model ile açıklanmaktadır. Bu değerler 1'e yaklaştıkça, model veriye o kadar uyumlu olarak değerlendirilir. Kabul edilebilir değer aralığı 0.90-0.95 ve yüksek uyum 0.95 değeri üzeridir (Dickey, 1996; Stapleton, 1997; Byrne, 1998). Tablo 2'de görüldüğü üzere CFI değerinin, 0.95'ten küçük olduğu tespit edilmiştir. Model ve verinin uyumlu olması için, bu değer 0.90'dan büyük olması gerekmektedir. Bu çalışmanın CFI değeri 0.95'tir. Bu sonuç, model ve verinin uyumlu olduğu yönünde yorumlanmaktadır. Modelin için öngörülen hata (uyumsuzluk) indeksleri 0.05-0.08 arasındadır. 0.05 değerinden küçük hata indeksi değeri, modelin iyi olduğu yönünde yorumlanır. 0.00'a yakın olan Ortalama Karekök Hata Tahmini (RMSEA) indeks değeri uyumun 'iyi' olduğu yönünde yorumlanır. RMSEA değerinin 0.05'ten küçük olması; gözlenen ve üretilen matrisler arasında mükemmel bir uyum olduğu ve hatanın minimum olduğunu yönünde yorumlanır (Browne & Cudeck, 1993). Model için üretilen ve gözlenen matrisler arası hata oranı kabul edilebilir düzeydedir. Bu düzey, modeller için hesaplanan ortalama karekök hata tahmini değerleri (RMSEA) ile belirlenmiştir. RMSEA değerleri, 0.08 ile 0.05 arasındadır.

Tablo 2: Düzeltme Sonrası Ölçüm Modeli Uyum Ölçüleri

Uyum Ölçümleri	Orijinal Ölçüm Değeri	Model 1	Model 2
		S4 – model dışı S15 – model dışı	S2 – model dışı S8 – model dışı e5-e7
$\chi^2$	5164.75	455.49	364.74
<i>p</i> değeri	0.000	0.000	0.000

$\chi^2/df$	2.302	2.588	3.170
RMSEA	0.052	0.063	0.065
CFI	0.774	0.907	0.937

Açımlayıcı faktör analizi sonrası 3 faktörlü bir yapı tespit edilmiştir. Model 2’de görülen düzeltmeler gerçekleştirildikten sonra ölçek, son halini almıştır. Oluşan son ölçek, 17 maddeden oluşmaktadır ve yapı geçerliliği iyidir (*Tablo 3*). Şekil 1’de model, üçüncü düzeyde analitik ve grafiksel şekilde gösterilmiştir.

Tablo 3: İlk 21 Maddelik Alt Ölçeği Düzeltme Sonrası Maddelerin Faktörlere Dağılımı

<b>Faktör 1</b>	<b>Faktör 2</b>	<b>Faktör 3</b>
1	5	3
7	6	12
9	11	14
10	17	20
16	18	
19	22	
21		

Şekil 1’de görüldüğü gibi her faktördeki madde yükleri 0.60’ya eşit veya daha büyük bir değere sahiptir. Bu durumda üç faktörden oluşan ölçeğin birleşici (convergent) geçerliğe sahip olduğu söylenebilir (Barclay vd., 1995). Ölçeğin ayırt edici (discriminant) geçerliği Ortalama Açıklanan Varyans Değerleri (Average Variance Extracted - AVE) ile faktörler arası korelasyon katsayılarının karelerinin karşılaştırılması sonucu elde edilmiştir. Tablo 4’te görüldüğü gibi her bir faktörün ortalama açıklanan varyans değerinin kareleri alınmış, bu değerlerin korelasyon katsayılarının tümünden daha büyük değerlere sahip olması ölçeğin ayırt edici geçerliğinin de sağlandığını göstermektedir (Hair vd., 1998).

Şekil 1’de görüldüğü gibi her faktördeki madde yükleri 0.60’ya eşit veya daha büyük bir değere sahiptir. Bu durumda üç faktörden oluşan ölçeğin birleşici (convergent) geçerliğe sahip olduğu söylenebilir (Barclay vd., 1995). Ölçeğin ayırt edici (discriminant) geçerliği Ortalama Açıklanan Varyans Değerleri (Average Variance Extracted - AVE) ile faktörler arası korelasyon katsayılarının karelerinin karşılaştırılması sonucu elde edilmiştir. Tablo 4’te görüldüğü gibi her bir faktörün ortalama açıklanan varyans değerinin kareleri alınmış, bu değerlerin korelasyon katsayılarının tümünden daha büyük değerlere sahip olması ölçeğin ayırt edici geçerliğinin de sağlandığını göstermektedir (Hair vd., 1998).

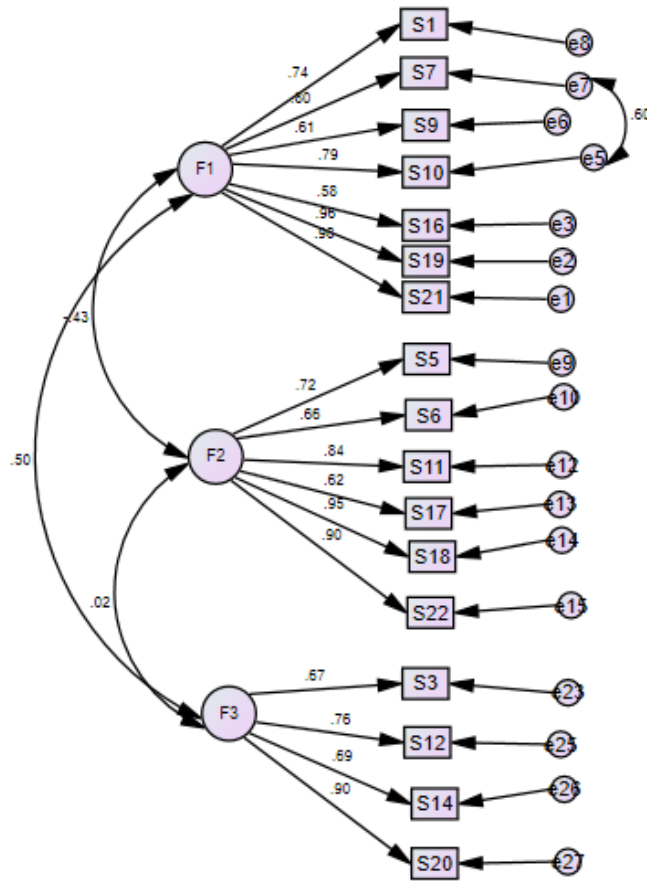

Şekil 2: Modelin İkinci Düzey Grafikselsel ve Analitik Gösterimi

Tablo 4: AVE ve Faktörler Arası Korelasyon Katsayılarının Kareleri Karşılaştırması

<b>Faktör - AVE</b>	1.	2.	3.
1. Kız çocuklara yönelik oyun ve etkinlikler – <b>0.76</b>	-	0.18	0.26
2. Erkek çocuklara yönelik oyun ve etkinlikler – <b>0.78</b>	-	-	0.00
3. Ev işlerine yardım – <b>0.78</b>	-	-	-

Tablo 5’te, ölçeğe ait alt test güvenirlik katsayıları gösterilmiştir. Ölçeğin Stratified Cronbach  $\alpha$  değeri 0.91’dir.

Tablo 5: Alt Testlerin Cronbach  $\alpha$  Güvenirlik Katsayıları

<b>Alt Test</b>	<b><math>\alpha</math> değeri</b>	<b>Madde Sayısı</b>
Kız çocuklara yönelik oyun ve etkinlikler	0.93	7
Erkek çocuklara yönelik oyun ve etkinlikler	0.90	6
Ev işlerine yardım	0.84	4

Ölçeğin altı maddelik dördüncü faktörü “eğitim ve kariyer”in (maddeler: 23, 24, 25, 26, 27, 28) alfa güvenirlik katsayısı 0.62 olarak elde edilmiştir. Madde 27 (-0.273) ve 26’nın (-0.169) maddelerin düzeltilmiş toplam korelasyon değeri 0.2’den küçüktür. Bu nedenle bu maddeler ölçekten çıkarılmıştır (Everitt, 2002; Field, 2005).

Sonuç olarak ölçeğin birinci kısmı; “kız çocuklara yönelik oyun ve etkinlikler” (7 madde), “erkek çocuklara yönelik oyun ve etkinlikler” (6 madde), “ev işlerine yardım” (4 madde), ikinci kısmı ise “eğitim ve kariyer” (4 madde) olmak üzere; 4 faktörlü ve 21 maddeden oluşan geçerli ve güvenilir bir ölçekle analizler gerçekleştirilmiştir.

### **4.3 Üç Faktörlü Ölçekle İlgili Ölçme Değişmezliği Doğrulayıcı Faktör Analizi Bulguları**



Modelin (*Şekil 1*), kız veya erkek çocuk sahibi olma durumuna göre değişip değişmediği test edilmiştir. Bu işlemin bulguları Tablo 6’da görülmektedir. Tablo 6’da faktör korelasyonları, faktör yükleri ve hata varyansları serbest model, Model A; faktör korelasyonları ve hata varyansları serbest, faktör yükleri sabit model, Model B; faktör korelasyonları ve faktör yükleri sabit, hata varyansları serbest model, Model C; faktör korelasyonları, faktör yükleri ve hata varyansları sabit model ise Model D ile gösterilmiştir.

Tablo 6: Ölçme Değişmezliği Aşamalarına İlişkin Uyum İstatistikleri

Aşamalar	$\chi^2$	sd	CFI	RMSEA	$\Delta$ CFI
<i>Model A</i> Biçimsel Değişmezlik	507.086	230	0.900	0.063	-
<i>Model B</i> Metrik Değişmezlik	538.141	244	0.894	0.063	-0.006
<i>Model C</i> Ölçek Değişmezliği	646.586	250	0.857	0.073	-0.037
<i>Model D</i> Katı Değişmezlik	842.061	268	0.792	0.084	-0.065

Biçimsel ve daha sınırlı modeller kıyaslanıp,  $\Delta$ CFI uyum katsayılarına ait fark değerleri incelenerek grupların arasındaki ölçme değişmezliği kararı verilmiştir (Byrne, 2010; Hooper vd., 2008). Burada biçimsel değişmezlik sağlandığından dolayı, ölçülen yapıların gruplar arası kız çocuğuna sahip olan grupta, erkek çocuğuna sahip grubun kavramsal bakış açısının aynı olduğu ve ölçek maddelerini aynı bakış açısı ile yanıtladıkları belirlenmiştir. Çok grulu DFA ve CFI fark testleri, metrik değişmezliği test etmek için uygulanmıştır. İşlemin sonucunda belirlenen uyum indeksleri ve  $\Delta$ CFI değeri incelenmiştir ( $-0.01 \leq \Delta$ CFI  $\leq 0.01$ , Byrne, 2010; Hooper vd., 2008). Kız çocuğuna sahip olan grupta, erkek çocuğuna sahip grup arasında faktörler arası ilişkiler

kurulabileceği ön görülmektedir. Buradan yola çıkarak ortalamaların, gruplar arası faktör puanlarının, kıyaslanabileceği sonucuna ulaşılmıştır.  $\Delta CFI = -0.037$  ölçek değişmezliği sonucu, grupların madde bazında yanlılık göstermiş olabileceğini belirtmektedir Dolayısıyla grup karşılaştırması madde bazında yapılamaz. AFA sonuçları temelinde oluşturulan model doğrultusunda yapılacak gruplar arası karşılaştırmalar anlamlı olmayacaktır. Çünkü, katı değişmezlik değeri  $\Delta CFI = -0.065$ 'tir.

#### 4.4 Normallik Testi Bulguları

Tüm kategorik değişkenlere göre gerçekleştirilen *Kolmogorov-Smirnov* normalite testi sonuçlarına göre hiçbir bağımlı değişkenin puanları normal dağılım göstermemiştir. Çünkü tüm  $p \leq .05$  değerindedir. Bu durumda, analizler parametrik olmayan tekniklerin yardımı ile gerçekleştirilmiştir.

#### 4.5. Homojen Yapıda Alt Gruplar Oluşturma – İki Adımlı Kümeleme

##### Analizi Sonuçları

Çocukların yaşı ile ilgili değişkenin, sürekli değişken olmasının analizleri zorlaştıracığı düşüncesiyle *iki adımlı kümeleme* analizi (Chiu, Fang, Chen ve Wang, 2001) tekniği kullanılmış ve yaş değişkeni alt kategorileri oluşturulmuştur. Sonuç olarak gruplar arası heterojen yapı oluşturulmuştur. Ancak gruplar kendi içinde homojendir. Grup oranı (tümü  $< 3$ ) ve ayrılma ve uyum oranı (tümü  $> 0.7$ ) analizleri grup içi ve gruplar arası düzeyde uygun bulunmuştur (Rousseeuw, 1987). Bu nedenle, Tablo 1'de görülen yaş kategorileri oluşturulmuştur.

Tablo 7: Yaş Değişkenine Göre İki Adımlı Kümeleme Analizi Sonuçları

		<i>f</i>	%	Min	Mak.	$\bar{X}$	<i>sd</i>
Küme	3-57 ay	117	39	3	57	39.58	11.89
	58-103 ay	185	61	8	103	74.54	12.14

	Toplam	302	100	3	103	61.00	20.87
--	--------	-----	-----	---	-----	-------	-------

#### 4.6 Birinci Alt Problemlerle İlgili Bulgular ve Tüm Değişkenlerin İncelenmesi

Anne veya baba olma durumuna göre bir karşılaştırma söz konusu olduğu için farklılıkların incelenmesinde *Mann-Whitney U* testi kullanılmıştır. Elde edilen bulgular ortalama toplam puanının anne ( $n = 223$ ) veya baba ( $n = 79$ ) olma durumuna göre farklılık göstermediğini işaret etmektedir ( $U = 9299, p = .462$ ).

Medeni durum; evli ve eşler birlikte yaşıyor, evli ama eşler ayrı yaşıyor ve bekâr biçiminde üç farklı kategoriden oluştuğu için bu bağlamda farklılıkların analizinde *Kruskall-Wallis* testi kullanılmıştır. Analizler sonucunda, hiçbir ikili karşılaştırmada manidar farklılık gözlenmemiştir ( $\chi^2 (2, N = 302) = 3094, p = .213$ ).

Tablo 8’de görüldüğü gibi *Mann-Whitney U* testleri kız çocuk sahibi olan ebeveynlerin ortalama toplam puan medyanının, erkek çocuk sahibi olan ebeveynlerin ortalama toplam puan medyanından daha büyük olduğunu göstermektedir. Diğer yandan çocuk yaşına göre yapılan *Mann-Whitney U* testleri çocuğu 3-57 aylık olan ebeveynlerin ortalama toplam puan medyanının, çocukları 58-133 ay olan ebeveynlerin ortalama toplam puan ortancasından daha büyük olduğunu işaret etmektedir (Tablo 8). Cohen  $r$  etki büyüklüğü değerlerine bakıldığında zaman ortalama toplam puan değişiminde sahip olunan çocuk cinsiyetinin ( $r = 0.25$ ), çocuğun yaş kategorisinden ( $r = 0.23$ ) daha etkili olduğu görülmektedir.

Tablo 8: Erkek Çocuk Sahibi Olma Kız Çocuk Sahibi Olma ve Çocuğun Yaşına Göre Ortalama Toplam Puan Sıra Ortalama Puanları Mann-Whitney U Test Sonuçları

Grup	$N$	Med.	Sıra Ort.	$U$	$p$	$r$
Erkek çocuk sahibi	143	3.65	128.61	8095	0.000	0.25

Kız çocuk sahibi	159	4.11	172.09			
3-57 Aylık	117	<b>4.15</b>	176.50	7897	0.000	0.23
58-103 Aylık	185	<b>3.84</b>	135.69			

Eğitim durumu; lisans öncesi, lisans ve lisans üstü/doktora biçiminde üç farklı kategoriye ayrıldığı için bu bağlamda farklılıkların analizinde *Kruskall-Wallis* testi kullanılmıştır. Tablo 9’da görüldüğü gibi yüksek lisans/doktora ve lisans düzeyinde eğitime sahip ebeveynlerin ortalama toplam puanları arasında fark gözlemlenmezken, yüksek lisans/doktora ve lisans düzeyinde eğitime sahip ebeveynler, lisans öncesi eğitim seviyesine sahip ebeveynlerden daha yüksek ortalama toplam puana sahiptirler. Eğitim durumuna göre ortaya çıkan farkların orta düzeyde olduğu,  $\eta^2$  etki büyüklüğü değeri (0.11) ile belirlenmiştir. Parantez içindeki değerler ilgili grubun cinsiyet sosyalleştirme puanı ortanca değerini göstermektedir. Koyu renk, anlamlılık (p) değerleri ilgili ikilinin birbirinden farklı olduğunu göstermektedir.

Tablo 9: Anne Babanın Eğitim Durumuna Göre Ortalama Toplam Puan Sıra Ortalama Puanları Kruskall-Wallis ve İkili Karşılaştırmalar Düzeltilmiş Dunn Benferroni p Değerleri Sonuçları

Eğitim Durumu 1 – Eğitimi Durumu 2	Sıra Ortalamalar Farkı	Dunn Düzeltilmiş Benferroni p	$\chi^2$	df	p
Lisans öncesi (3.77) – Yüksek lisans/doktora (4.27)	-55.04	<b>0.001</b>	31.67	2	.000
Lisans öncesi (3.77) – Lisans (4.23)	-57.93	<b>0.000</b>			
Yüksek lisans/doktora (4.27) – Lisans (4.23)	02.89	1.000			

#### 4.7 İkinci Alt Problemlle İlgili Bulgular: Cinsiyet Sosyalleştirme Puanları Kız veya Erkek Çocuğa Sahip Olma Durumuna Göre Farklılık Göstermekte midir?

İlk olarak gerçekleştirilen *Mann-Whitney U* testi analizleri hiçbir alt test puanının anne veya baba olma durumuna göre değişmediğini göstermiştir (tüm  $U \geq 8904$ , tüm  $p \geq .108$ ). Ortalama *eğitim ve kariyer* alt test puanlarının marjinal ortalama *eğitim ve kariyer* alt test puanından çıkarılmasıyla elde edilen puanlara göre gerçekleştirilen ANOVA testi bulguları anne-baba olma değişkeni ile kız veya erkek çocuk sahip olma değişkeninin etkileşim içerisinde olmadığı saptanmıştır ( $p = .87$ ). Bu bağlamda, kız ( $n = 159$ ) veya erkek ( $n = 143$ ) çocuğa sahip olma durumuna göre gerçekleştirilen *Mann-Whitney U* testi sonuçları ile ortalama *eğitim ve kariyer* alt test puanları arasında anlamlı bir farklılık olmadığını göstermiştir ( $U = 11920$ ,  $p = .460$ ). *Wilcoxon* işaret testi kız çocuk sahibi olan anne-babaların ortanca *eğitim ve kariyer* alt test puanının ( $Mdn = 6.03$ ), nötr puan olarak kabul edilen 4 puanından daha yüksek olduğunu göstermiştir,  $z = -10.46$ ,  $p = .000$ . *Wilcoxon* işaret testi benzer bir biçimde erkek çocuk sahibi olan anne-babaların da ortanca *eğitim ve kariyer* alt test puanının ( $Mdn = 5.92$ ), nötr puan olarak kabul edilen 4 puanından daha yüksek olduğunu göstermiştir,  $z = -10.46$ ,  $p = .000$ .

Ortalama kız çocuklarına yönelik oyuncak ve etkinlikler, erkek çocuklarına yönelik oyuncak ve etkinlikler ve ev işlerine yardım alt test puanlarının ilgili marjinal ortalama alt test puanından çıkarılmasıyla elde edilen puanlara göre gerçekleştirilen ANOVA testi bulguları ile anne-baba olma değişkeni ile diğer bağımsız değişkenlerin hiçbirinin etkileşim içerisinde olmadığı saptanmıştır (tüm  $p \geq .108$ ). Bu bağlamda, ikinci alt problemle ilgili geriye kalan analizlerde anne-baba değişkeni dikkate alınmamıştır.

Kız çocuk sahibi olan anne-babaların *kız çocuklarına yönelik oyuncak ve etkinlikler* ortanca puanı erkek çocuk sahibi olan anne-babaların *kız çocuklarına yönelik oyuncak ve etkinlikler* ortanca puanından anlamlı bir biçimde daha yüksek olduğu görülmektedir. *Wilcoxon* işaret testi analizleri kız çocuk sahibi olan ( $z = -10.68, p = .000$ ) ve erkek çocuk sahibi olan ( $z = -5.32, p = .000$ ) anne-babaların her ikisinin de *kız çocuklarına yönelik oyuncak ve etkinlikler* ortancalarının nötr puan olarak kabul edilen 4 puanından daha farklı olduğunu göstermiştir.

Tablo 10: Erkek Çocuk Sahibi Olma ve Kız Çocuk Sahibi Olma Durumuna Göre Ortalama Alt Test Sıra Ortalama Puanları Mann-Whitney U Test Sonuçları

Alt Test	Grup	N	Med.	Sıra Ort.	U	p	r
Kız çocuklarına yönelik oyuncak ve etkinlikle	Erkek çocuk sahibi	143	2.86	88.78	2257	0.000	0.69
	Kız çocuk sahibi	159	6.29	208.81			
Erkek çocuklarına yönelik oyuncak ve etkinlikle	Erkek çocuk sahibi	143	6.00	202.17	18615	0.000	0.55
	Kız çocuk sahibi	159	3.50	105.92			
Ev işlerine yardım	Erkek çocuk sahibi	143	4.50	134.51	8939	0.001	0.19
	Kız çocuk sahibi	159	5.45	166.78			

Tablo 10’da görüldüğü gibi erkek çocuk sahibi olan anne-babaların *erkek çocuklarına yönelik oyuncak ve etkinlikler* ortanca puanı, kız çocuk sahibi olan anne-babaların *erkek çocuklarına yönelik oyuncak ve etkinlikler* ortanca puanından anlamlı bir biçimde daha yüksek olduğu görülmektedir. *Wilcoxon* işaret testi analizleri kız çocuk sahibi olan ( $z = -2.52, p = .012$ ) ve erkek çocuk sahibi olan ( $z = -9.80, p = .000$ ) anne-babaların her ikisinin de *erkek çocuklarına yönelik oyuncak ve etkinlikler*

ortancalarının nötr puan olarak kabul edilen 4 puanından daha farklı olduğunu göstermiştir.

Kız çocuk sahibi olan anne-babaların *ev işlerine yardım* ortanca puanının, erkek çocuk sahibi olan anne-babaların *ev işlerine yardım* ortanca puanından anlamlı bir biçimde daha yüksek olduğu görülmektedir (Tablo 10). Wilcoxon işaret testi analizleri kız çocuk sahibi olan ( $z = -5.61, p = .000$ ) ve erkek çocuk sahibi olan ( $z = -10.34, p = .000$ ) anne-babaların her ikisinin de *ev işlerine yardım* ortancalarının nötr puan olarak kabul edilen 4 puanından daha farklı olduğunu göstermiştir.

#### **4.8 Üçüncü Alt Problemlerle İlgili Bulgular: Cinsiyet Sosyalleştirme**

##### **Puanları Medeni Duruma Göre Farklılık Göstermekte midir?**

Kruskal-Wallis analizleri medeni duruma göre kız çocuklarına yönelik oyuncak ve etkinlikler ve erkek çocuklarına yönelik oyuncak ve etkinlikler ortanca puanlarının anlamlı bir biçimde değişmediğini göstermiştir (tüm  $\chi^2 \geq 0.032$ , tüm  $p \geq .112$ ). Tablo 11'de görüldüğü gibi ister birlikte, ister ayrı yaşasın evli olan ebeveynlerin *eğitim ve kariyer* ortanca puanları arasında fark gözlemlenmezken, her iki grubun da *eğitim ve kariyer* ortanca puanlarının bekar ebeveynlerin *eğitim ve kariyer* ortanca puanından yüksek olduğu görülmektedir.  $\eta^2$  etki büyüklüğü değerinin 0.03 olarak hesaplanması medeni duruma göre ortaya çıkan farkların çok büyük olmadığını işaret etmektedir. Parantez içindeki değerler ilgili grubun cinsiyet sosyalleştirme puanı ortanca değerini göstermektedir. Koyu renk, anlamlılık ( $p$ ) değerleri ilgili ikilinin birbirinden farklı olduğunu göstermektedir.

Tablo 11: Anne Babanın Medeni Durumuna Göre Ortalama Eğitim ve Kariyer Sıra Ortalama Puanları Kruskal-Wallis ve İkili Karşılaştırmalar Düzeltilmiş Dunn Benferroni p Değerleri Sonuçları

<b>Medeni Durum 1 – Medeni Durum 2</b>	<b>Sıra Ortalamalar Farkı</b>	<b>Dunn Düzeltilmiş Benferroni p</b>	$\chi^2$	df	p
Bekar (5.25) – Evli ve eşler birlikte yaşıyor (6.00)	42.09	<b>0.046</b>	8.83	2	.012
Bekar (5.25) – Evli ama eşler ayrı yaşıyor (6.87)	78.63	<b>0.016</b>			
Evli ama eşler ayrı yaşıyor (6.87) – Evli ve eşler birlikte yaşıyor (6.00)	-36.54	0.364			

Tablo 12’de görüldüğü gibi ister birlikte, ister birlikte ister ayrı yaşasın evli olan ebeveynlerin *ev işlerine yardım* ortanca puanları arasında fark gözlemlenmemektedir. Benzer bir biçimde birlikte yaşayan eşler ve bekâr ebeveynlerin *ev işlerine yardım* ortanca puanları arasında da anlamlı fark gözlemlenmemiştir. Ancak bekâr ve ayrı çiftler arasında *ev işlerine yardım* ortancaları bakımından bekâr olanlar lehine anlamlı bir farklılık olduğu belirlenmiştir.  $\eta^2$  etki büyüklüğü değerinin 0.03 olarak hesaplanması medeni duruma göre ortaya çıkan farkların çok büyük olmadığını işaret etmektedir. Parantez içindeki değerler ilgili grubun cinsiyet sosyalleştirme puanı ortanca değerini göstermektedir. Koyu renk, anlamlılık (p) değerleri ilgili ikilinin birbirinden farklı olduğunu göstermektedir.

Tablo 12: Anne Babanın Medeni Durumuna Göre Ortalama “Ev İşlerine Yardım” Sıra Ortalama Puanları Kruskal-Wallis ve İkili Karşılaştırmalar Düzeltilmiş Dunn Benferroni p Değerleri Sonuçları

<b>Medeni Durum 1 – Medeni Durum 2</b>	<b>Sıra Ortalamalar Farkı</b>	<b>Dunn Düzeltilmiş Benferroni p</b>	$\chi^2$	df	p
Evli ama eşler ayrı yaşıyor (3.63) – Evli ve eşler birlikte yaşıyor (6.00)	50.72	0.101	8.20	2	.017



Medeni Durum 1 – Medeni Durum 2	Sıra Ortalamalar Farkı	Dunn Düzeltilmiş Benforroni p	$\chi^2$	d f	p
Bekar (6.25) – Evli ama eşler ayrı yaşıyor (3.63)	81.79	<b>0.013</b>			
Evli ve eşler birlikte yaşıyor (5.25) – Bekar (6.25)	-31.08	0.232			

#### 4.9 Dördüncü Alt Problemlerle İlgili Bulgular: Cinsiyet Sosyalleştirme Puanları Anne Babanın Eğitim Durumuna Göre Farklılık Göstermekte midir?

*Kruskall-Wallis* analizleri eğitim durumuna göre *eğitim ve kariyer* ortanca puanlarının anlamlı bir biçimde değişmediğini göstermiştir (tüm  $\chi^2 = 5.51, p = .064$ ). Tablo 13'te görüldüğü gibi yüksek lisans/doktora ve lisans düzeyinde eğitime sahip ebeveynlerin her iki grubunun da *kız çocuklarına yönelik oyuncak ve etkinlikler* ortanca puanları, lisans grubunun ortanca puanından manidar bir biçimde daha yüksektir. Analizler lisans ve yüksek lisans/doktora grupları *kız çocuklarına yönelik oyuncak ve etkinlikler* ortancalarının birbirinden farklı olmadığını göstermiştir.  $\eta^2$  etki büyüklüğü değerinin 0.04 olarak hesaplanması eğitim durumuna göre ortaya çıkan farkların ortanın altında olduğunu işaret etmektedir. Parantez içindeki değerler ilgili grubun cinsiyet sosyalleştirme puanı ortanca değerini göstermektedir. Koyu renk, anlamlılık (p) değerleri ilgili ikilinin birbirinden farklı olduğunu göstermektedir.

Tablo 13: Anne Babanın Eğitim Durumuna Göre “Kız Çocuklarına Yönelik Oyuncak ve Etkinlikler” Puan Sıra Ortalama Puanları Kruskal-Wallis ve İkili Karşılaştırmalar Düzeltilmiş Dunn Benferroni p Değerleri Sonuçları

Eğitim Durumu 1 – Eğitimi Durumu 2	Sıra Ortalamalar Farkı	Dunn Düzeltilmiş Benferroni p	$\chi^2$	df	p
Lisans öncesi (4.71) – Lisans (5.43)	-32.32	<b>0.014</b>	13.04	2	.001
Lisans öncesi (4.71) – Yüksek lisans/doktora (5.86)	-43.58	<b>0.012</b>			
Lisans (5.43) – Yüksek lisans/doktora (5.86)	-11.26	1.000			

Tablo 14’te görüldüğü gibi yüksek lisans/doktora grubunun, lisans veya lisans öncesi gruplarının, erkek çocuklarına yönelik oyuncak ve etkinlikler ortanca puanlarından daha yüksek ortanca puana sahip olduğu görülmektedir. Analizler lisans ve lisans öncesi gruplarının *erkek çocuklarına yönelik oyuncak ve etkinlikler* ortancalarının birbirinden farklı olmadığını göstermiştir.  $\eta^2$  etki büyüklüğü değerinin 0.05 olarak hesaplanması eğitim durumuna göre ortaya çıkan farkların ortanın altında olduğunu işaret etmektedir. Parantez içindeki değerler ilgili grubun cinsiyet sosyalleştirme puanı ortanca değerini göstermektedir. Koyu renk, anlamlılık (p) değerleri ilgili ikilinin birbirinden farklı olduğunu göstermektedir.

Tablo 14: Anne Babanın Eğitim Durumuna Göre “Erkek Çocuklarına Yönelik Oyuncak ve Etkinlikler” Puan Sıra Ortalama Puanları Kruskal-Wallis ve İkili Karşılaştırmalar Düzeltilmiş Dunn Benferroni p Değerleri Sonuçları

Eğitim Durumu 1 – Eğitimi Durumu 2	Sıra Ortalamalar Farkı	Dunn Düzeltilmiş Benferroni p	$\chi^2$	df	p
Lisans öncesi (5.16) – Yüksek lisans/doktora (5.50)	-31.83	0.105	14.64	2	.001
Lisans öncesi (5.16) – Lisans (5.50)	-41.31	<b>0.001</b>			
Yüksek lisans/doktora (5.50) – Lisans (5.50)	9.48	1.000			

Tablo 15’te görüldüğü gibi lisans ve yüksek lisans/doktora gruplarının her ikisinin de *ev işlerine yardım* ortancaları lisans öncesi grubun *ev işlerine yardım* ortancasından manidar bir biçimde daha yüksektir. Analizler lisans ve yüksek lisans/doktora grupları arasında *ev işlerine yardım* ortancaları bakımından bir farklılık olmadığını göstermiştir.  $\eta^2$  etki büyüklüğü değerinin 0.05 olarak hesaplanması eğitim durumuna göre ortaya çıkan farkların ortanın altında olduğunu işaret etmektedir. Parantez içindeki değerler ilgili grubun cinsiyet sosyalleştirme puanı ortanca değerini göstermektedir. Koyu renk, anlamlılık (p) değerleri ilgili ikilinin birbirinden farklı olduğunu göstermektedir.

Tablo 15: Anne Babanın Eğitim Durumuna Göre “Ev İşlerine Yardım” Puan Sıra Ortalama Puanları Kruskal-Wallis ve İkili Karşılaştırmalar Düzeltilmiş Dunn Benferroni p Değerleri Sonuçları

Eğitim Durumu 1 – Eğitim Durumu 2	Sıra Ortalamalar Farkı	Dunn Düzeltilmiş Benferroni p	$\chi^2$	df	p
Lisans öncesi (4.75) – Lisans (5.63)	-35.07	<b>0.006</b>	15.26	2	.000
Lisans öncesi (4.75) – Yüksek lisans/doktora (5.75)	-46.77	<b>0.006</b>			
Lisans (5.63) – Yüksek lisans/doktora (5.75)	-11.70	1.000			

#### 4.10 Besinci Alt Problemlerle İlgili Bulgular: Cinsiyet Sosyalleştirme Puanları Çocuğun Yaş Kategorisine Göre Farklılık Göstermektedir mi?

İlk olarak gerçekleştirilen *Mann-Whitney U* testi analizleri neticesinde *eğitim ve kariyer* ve *erkek çocuklara yönelik oyuncak ve etkinlikler* ortancalarının yaş değişkenine göre farklılaşmadığı belirlenmiştir (tüm  $U \geq 7973$ , tüm  $p \geq .092$ ). Tablo 16’da görüldüğü gibi 3-57 ay kategorisinde çocuk sahibi olanların *kız çocuklara*

*yönelik oyuncak ve etkinlikler* ortancaları, 58-103 ay kategorisinde çocuk sahibi olanların *kız çocuklara yönelik oyuncak ve etkinlikler* ortancalarından manidar bir biçimde daha yüksek olduğu saptanmıştır. Benzer bir biçimde, 3-57 ay kategorisinde çocuk sahibi olanların *ev işlerine yardım* ortancaları, 58-103 ay kategorisinde çocuk sahibi olanların *ev işlerine yardım* ortancalarından manidar bir şekilde daha yüksektir.

Tablo 16: “Ev İşlerine Yardım” ve Kız Çocuk Sahibi Olma Durumuna Göre Ortalama Alt Test Sıra Ortalama Puanları Mann-Whitney U Test Sonuçları

<b>Alt Test</b>	<b>Grup</b>	<b>N</b>	<b>Med.</b>	<b>Sıra Ort.</b>	<b>U</b>	<b>p</b>	<b>r</b>
Kız çocuklarına yönelik oyuncak ve etkinlikler	3-57 ay	117	5.57	168.62	8820	0.007	0.16
	58-103 ay	185	4.57	140.68			
Ev işlerine yardım	3-57 ay	117	5.75	175.85	7973	0.000	0.22
	58-103 ay	185	4.75	136.10			

## Bölüm 5

### TARTIŞMA

Araştırmada, planlananın aksine 2-8 yaş arası çocuğu olan anne ve babaların yanı sıra, 0-2 yaş çocuğu olan anne ve babalarla da çalışılmıştır. Örneklem sınırlı oluşu nedeni ile 0-2 yaş çocuğu olan anne ve babalardan elde edilen veriler de araştırmaya dahil edilmiştir.

The Child Gender Socialization Scale, orijinal formunda altı faktörlü (kızlar için oyuncaklar ve etkinlikler, erkekler için oyuncaklar ve etkinlikler, ev işlerine yardım, evlilik ve aile için eğitim, diğer cinsiyetin onaylanmaması, kariyer için eğitim) bir yapı göstermektedir. Türkçe'ye uyarlanan Çocuklarda Cinsiyet Sosyalleştirme Ölçeği'ne açımlayıcı faktör analizi uygulandığında; ölçek dört faktörlü yapı (kızlar çocuklar için oyuncaklar ve etkinlikler, erkekler çocuklar için oyuncaklar ve etkinlikler, ev işlerine yardım, eğitim ve kariyer) göstermiştir. Orijinal ölçek 28 maddeden oluşurken, ölçeğin Türkçe formu 21 maddeden oluşmaktadır. Elenen maddeler ve orijinalden farklı faktörlenme, ölçeğin Kıbrıs kültürüne tamamı ile uygun olmadığı yönünde yorumlanabilir. Bu sebeple 'çimleri biçmek' gibi kültürde bulunmayan etkinlik ve durumlar ölçmede belirleyici olmaması sebebi ile ölçekten çıkarılmıştır. Elde edilen form, ayrıştırıcı özellikleri Kıbrıs kültüründe geçerli olan maddelerden oluşmaktadır.

Araştırma sonuçlarından biri, cinsiyet sosyalleştirme davranışlarının anne ya da baba olma durumuna göre değişmediğidir. Literatürde pek çok çalışma özellikle annenin, çocuğunun cinsiyet sosyalleştirme sürecinde büyük rol oynadığını tespit

etmiş ve babaların erkek çocuklar, annelerin ise kız çocuklar üzerinde görece yüksek oranda sosyalleştirme etkileri gösterdiği sunulmuştur (Raffaeli ve Ontai, 2004; Hill, 2002; Rittenour, Colaner ve Odenweller, 2014; Townsend, 2008; Colaner ve Rittenour, 2015). Aileyi babanın gelenekselliği ve görüşlerinin yönlendirdiği, dolayısıyla babanın tüm ailenin yaşantısı ve çocukların cinsiyet sosyalleştirme süreçlerinde doğrudan ve birincil etkisi olduğunu ileri süren çalışmalar da mevcuttur (McHale, Crouter ve Tucker, 1999). Özetle elde edilen sonuç hakim literatür tespitleri ile uyuşmamaktadır. Ancak, bu çalışmaların anne -baba olma durumunu bir değişken olarak ele almaması ve bu iki durumu doğrudan kıyaslamayı amaçlamamış olması da göz önünde bulundurulmalıdır. Bu durumda, araştırma sonuçlarına göre cinsiyet sosyalleştirme sürecinde ebeveynin etkisi olduğu kuşkusuz bir gerçekken (Klecka ve Hiller, 1977; Faust, 1998; Dion, 2004), ebeveynin anne ya da baba olması anlamlı bir fark yaratmamaktadır.

Çocuğun cinsiyeti, anne babanın cinsiyet sosyalleştirme davranışları ile ilişkili bulunmuştur. Sosyalleştirme bir süreçtir ve bu süreçte karşılıklı etki hali söz konusudur. Carter (2014)'a göre cinsiyet sosyalleştirme sürecinin dört unsurundan biri karşılıklı etkilenme perspektifidir. Karşılıklı etkilenme perspektifinde anne baba davranışlarının çocuğu etkilediği kadar, çocuğa ait tüm durumlar da anne babanın davranışlarını etkilemektedir. Çocuğa ait durumlar arasında çocuğun cinsiyeti ve yaşı da birer değişken olarak yer alabilmektedir. Çocuğun cinsiyetinin, anne babanın çocuktan beklentileri üzerinde etkili olmadığını öne süren Yağmurlu, Çitlak, Dost ve Leyendecker (2009) ile Kağıtçıbaşı ve Sunar (1992) bir oranda paralel görüş sergilemiştir. Ancak Kağıtçıbaşı ve Sunar (1992), çocuğun cinsiyetinden bağımsız olarak tüm anne babaların, çocuğun sahip olmasını istediği ortak nitelikler olduğunu (sıcakkanlılık, hakikatlilik vb.) ancak bu ortak nitelikler dışında, çocuğun cinsiyetinin

anne baba davranış ve beklentilerinde etkili olduğunu belirlemiştir. Pek çok araştırma genellikle çocuğun cinsiyetine odaklanmış ve kız çocuklarının, erkek çocuklara kıyasla fazla cinsiyetçi davranışa maruz kaldığı tespit edilmiştir. Vatandaş (2007), kız çocuklarının daha pasif yetiştirildiğini bu sebeple sosyal ve politik alanlarda kadın karakterlere daha az rastlandığını belirtmiştir Ailenin maddi kaynaklarını erkek çocuğun eğitime yönlendirdiğini de eklemiştir. Burada doğan sonuçlar, araştırmanın konusundan sapmakta olduğundan detaylı olarak ele alınmamıştır.

Idle, Wood ve Desmarais (1993)'e göre anne ve babaların, çocuklara sunduğu oyuncaklarda dahi farklılaşma gözlenmektedir. Çocuğun kız veya erkek olması durumuna göre oyuncakların kategorisi değişmekte, çocuklar anne babanın etkisi altında olmadıkları durumlarda doğa oyuncaklarına yönelmektedir. Ancak anne babalar; kız çocuklarını feminen, erkek çocuklarını ise maskülen görünümdeki oyuncaklarla oynamaya yönlendirmektedir. Rittenour, Colaner ve Odenweller (2014) aynı doğrultuda bir tespit ile kız çocuklarına sunulan oyuncakların ve aktivitelerin 'kızsalsal' olarak kategorize edilebileceğini tespit etmiştir. Raffaelli ve Ontai (2004)'e göre çocuğun cinsiyeti, anne babanın hangisinden birincil bakım göreceğini dahi değiştirmektedir. Kız çocukları ile anneler ilgilenirken erkek çocukları ile babalar ilgilenmektedir. Bakım verme davranışı farklı çalışmalarda detaylı olarak incelenmiş ve çocuğun cinsiyeti gözetilmeksizin annenin çocuk bakımından temel sorumlu kişi olarak görüldüğü tespit edilmiştir (Deutsch, 2001). Dolayısı ile babalarda tespit edilen bakım davranışı genellikle babanın kendi günlük işlerine erkek çocuğunu dahil etmesi olarak açıklanmalıdır.

Orr (2011), cinsiyet değişkenini okul ortamında akranlar arası cinsiyet sosyalleştirme penceresinden incelemiş ve kız çocukları ile erkek çocuklarının farklı etkinliklere yönlendiklerini tespit etmiştir. Kız ve erkek çocukların farklı etkinliklere

yönleniyor oluşu cinsiyet sosyalleştirme sürecinde bir etkenken aynı zamanda sonuçtur da. Strapko, Hempel, MacIlroy ve Smith (2016) de cinsiyet sosyalleştirme sürecinde çevrenin geleneksel cinsiyetçi davranışlarının, çocukluk ve yetişkinlik dönemlerinin her ikisinde de kadınları hedef aldığı ve erkekleri etkilemediğini tespit etmiştir. Bu bulgu, cinsiyet sosyalleştirme sürecinde kız çocuğun, erkek çocuğa oranla daha fazla cinsiyetçiliğe maruz kaldığını destekler niteliktedir. MacPhee ve Prendergast (2018)'ın, kız ve erkek çocuklarının evdeki çevrelerini incelediği araştırmada, anne babaların çocuklarının cinsiyetine göre çevre düzenlemesi yaptığı belirlenmiştir. Kız çocukların odalarında oyuncak mücevherlerle karşılaşılırken erkek çocukların odasında daha çok oyuncak tabanca ve türevleri ile karşılaşmıştır. Rheingold ve Cook (1975) de cinsiyet sosyalleştirmede çevre düzenlemenin çocuğun cinsiyetine göre değişkenlik gösterdiğini, anne babaların kız çocukları ve erkek çocuklarına farklı tasarımlarda odalar sunduğunu tespit etmiştir. Leaper ve Friedman (2007) de cinsiyet sosyalleştirme sürecinde anne baba davranışlarının spor, oyuncak, eğitim alanlarında çocuğun cinsiyetine göre farklılık gösterdiğini söylemiştir. Literatür ışığında kız ve erkek çocukların cinsiyetinin farklı sosyalleştirildiği söylenebilir. Cinsiyet sosyalleştirme sürecinde kız çocuğun yaşadığı farklılık, olumsuz anne baba davranışları ile karşılaşmasıdır. Kız çocuğa, çevre düzenlemesinde dahi cinsiyeti dolayısı ile daha kısıtlı alan ve oyuncaklar sunulmaktadır. Bu doğrultuda anne babanın kız çocukları için günümüz oyuncak ve etkinlik seçimleri erkek çocuklarından farklı olduğu gibi, kız çocuğuna sunduğu eğitim fırsatı ve kız çocuğundan beklediği davranışlar da erkek çocuğundan farklı olacaktır. Bu farklılık kısıtlayıcı yöndedir.

Özetle, araştırmanın bulgusu kız çocuğun daha fazla cinsiyet sosyalleştirmeye maruz kaldığı yönündedir. Bu bulgu Grigorenko ve Sternberg (2000); Yavuzer,



(2003); Yörükoğlu, (2004) ve Mızrakçı (1994)'nın kız çocuklar ve erkek çocuklar için anne baba görüş ve tutumlarını aktardığı çalışmaların bulguları ile paraleldir.

Anne babanın medeni durumuna göre (evli ve eşler birlikte yaşıyor, evli ama eşler ayrı yaşıyor, bekar) çocuğun cinsiyet sosyalleştirme sürecinde fark bulunmamıştır. Leve ve Fagot (1997)'un, ailede tek veya iki ebeveyn olmasının çocuğun cinsiyet sosyalleştirme sürecinde bir etkisi olmadığını tespit eden çalışması, bu araştırmanın bulgusu ile benzerlik göstermektedir. Çoğu cinsiyet sosyalleştirme çalışmasının örnekleme anne ve çocuklardan oluştuğu ve tek veya iki ebeveynli olma unsuru üzerinde durulmadığı için aksi yönde bir bulgu da söz konusu değildir. Çalışmalarda baba rolü veya erkek bireyin bulunması; kendi anne ve babaları ile gerçekleşen cinsiyet sosyalleştirme süreçlerini aktarma, kadın ve erkeğin farklı cinsiyet davranışı inançlarını tespit etme gibi amaçlar ile sağlanmıştır (Hibbard ve Buhrmester, 1998). Ailedeki ebeveyn sayısı ve anne-babanın medeni durumu nadir çalışmada değişken olarak ele alınmıştır.

Bir başka bulgu ise anne babanın cinsiyet sosyalleştirme davranışlarının, anne babanın eğitim durumu ile ilişkisi olduğudur. Bu ilişki lisans ve üzeri (yüksek lisans, doktora) eğitim durumundaki anne babaların, lisans öncesi durumda olanlardan daha yüksek cinsiyet sosyalleştirme puanı aldığı yönündedir. Kısaca, lisans ve üzeri eğitim durumundaki anne babalar, çocuklarının cinsiyet sosyalleştirme sürecinde diğer gruba oranla, kız çocuklara yönelik daha fazla cinsiyet sosyalleştirme uygulamaktadır. Bu yorum, lisans ve üzeri eğitim durumundaki anne babaların “kız çocuklarına yönelik oyuncak ve etkinlikler” ve “ev işlerine yardım” faktörlerinin ikisinde birden aynı anda, lisans öncesi eğitim durumundaki anne babalardan daha yüksek cinsiyet sosyalleştirme puanı alması ile elde edilmiştir. Literatür, anne babanın eğitim durumu ile çocuk yetiştirme davranış ve inançlarının ilişkili olduğunu desteklemektedir. Kağıtçıbaşı ve

Sunar (1992) ve Yağmurlu vd., (2009), çalışmalarında annelerin eğitim durumlarına göre cinsiyet temelli beklentilerinin farklılık gösterdiğini saptamıştır. Düşük eğitim durumundaki anneler, yüksek eğitim durumundakilere kıyasla, çocuklarından itaat, saygı ve sorumluluklarını yerine getirme davranışlarını daha fazla beklemektedirler. Bu bilginin yönü, araştırmanın sonucuna zıt düşmektedir. Ancak Yağmurlu vd. (2009)'nin belirttiği üzere, çalışmadaki örneklem küçüklüğünden dolayı analizlerin güvenilirliği düşük bulunmuştur.

Günay ve Bener (2011) de çalışmasında kadınların eğitim durumunun toplumsal cinsiyet rolü değerlendirmelerinde bir farklılık yaratmadığını tespit etmiştir. Ancak şu da eklenmelidir ki, araştırma bir toplumsal cinsiyet algısı araştırmasıdır ve örnekleme mevcut çalışmadan farklıdır. Literatürde pek çok araştırma anne babanın eğitim durumunu bir değişken olarak almış ancak hiçbiri cinsiyet sosyalleştirme davranışlarını incelememiştir. Özyürek ve Şahin (2005), 5-6 yaş grubu çocuğu olan anne babaların çocuk yetiştirme davranışlarını incelediği çalışmada anne babanın eğitim durumunu bir değişken olarak incelemiş ve eğitim durumu yükseldikçe olumlu çocuk yetiştirme davranışlarında artış olduğunu tespit etmiştir. Ancak bu çalışmada da Şanlı ve Öztürk (2012)'ün annelerin çocuk yetiştirme tutumlarını incelediği ve eğitim düzeyinin demokratik tutumlar üzerinde etkili olmadığını ancak disiplin davranışını etkilediğini tespit eden çalışmasında olduğu gibi, cinsiyet sosyalleştirme davranışları açısından yapılmamış, her iki çalışmada da farklı test ve konular için yapılan analiz sonuçları farklılık göstermiştir. Bu bilgi ışığında, anne babanın eğitim durumu değişkeninin literatürle paralel bir bulgu sağlamamasının, incelenen konunun farklı olmasından kaynaklandığı söylenebilir. Türkçe literatürde cinsiyet sosyalleştirme davranışları incelenmemiş dolayısı ile anne babanın eğitim durumu da bu bağlamda ele alınmamıştır. Bu sebeple Türkçe literatürde bulunan araştırmalar yetersiz

kalacaktır. Literatürün diğerk kısmı ise çalıřmaları ailelerin eđitim durumu yerine kültürel yapısı üzerine inřa etmiřtir. Yani eđitim durumu tek bařına bir deđiřken olarak alınmamıř, sosyoekonomik düzey ve/veya kültürel yapı ile bir görölmüřtür. Bu durumda, eđitim durumu için net bir örnek göstermek zor olacaktır. Aynı zamanda, “ev iřlerine yardım” faktöründe yüksek puan alan lisans ve üzeri eđitim durumundaki anne babalar, yalnızca bu faktörde deđerlendirilecek olursa eđitim durumu yükseldikçe ev iřlerine yardımda çocukların daha fazla katılımcı rol üstlenmesinin beklendiđi söylenebilir. Bu bulgu, literatürle uyumlu olacaktır (řanlı ve Öztürk, 2015). Ancak, bu arařtırmada, “kız çocuklarına yönelik oyuncak ve etkinlikler” ve “ev iřlerine yardım” faktörlerinin her ikisinde aynı anda yüksek puan alınması birlikte yorumlanmalıdır.

Arařtırmanın tespiti kendi toplumu içerisinde deđerlendirildiđinde, daha önce Kuzey Kıbrıs Türk Cumhuriyeti’nde çalıřılmamıř bir konu olduđu için, literatürle kıyaslanamamaktadır ve řařırtıcı olmuřtur. Eđitim durumu ile anne babanın cinsiyet sosyalleřtirme davranıřları paralel seyretmiřtir. Yani eđitim seviyesi yükseldikçe cinsiyet sosyalleřtirme davranıřlarında da artış görölmüřtür.

Arařtırma kapsamında gerçekteřtirilen son tespit de anne babanın cinsiyet sosyalleřtirme davranıřlarının çocuđun yařı ile iliřkili olduđudur. Arařtırmada yař deđiřkeni 3-57 ay ve 58-103 ay olmak üzere iki grupta incelenmiřtir. 3-57 aylık çocuđu olan anne babalar, 58-103 aylık çocuđu olanlara göre kız çocuklarına yönelik daha fazla cinsiyet sosyalleřtirme uygulamaktadır. 3-57 ay çocuđu olan anne babaların cinsiyet sosyalleřtirme puanlarının “kız çocuklarına yönelik oyuncak ve etkinlikler” ve “ev iřlerine yardım” kategorilerinde aynı anda, 58-103 ay çocuđu olanlara göre daha yüksek olduđu tespit edilmiřtir. Bu bilgi, iki faktörün aynı anda yüksek olması nedeni ile kız çocuklarına yönelik cinsiyet sosyalleřtirme davranıřlarında farklılık

olduğu yönünde yorumlanmıştır. Ancak “ev işlerine yardım” faktörünün tek başına incelenmesi durumunda ise, anne babaların 3-57 ay çocukları için ev işlerinde daha katılımcı olmaları yönünde cinsiyet sosyalleştirme davranışları sergiledikleri söylenebilir. Ancak araştırma sonuçlarında, bu iki faktör birlikte yorumlanmalıdır. Bu bulguları, doğrudan destekleyen literatür bilgisi bulunmamakla birlikte 3-57 ay arası dönemin çocuğun eve en bağımlı dönemleri olduğu belirtilebilir. Bu dönemlerde çocuk henüz özerklik kazanmaktadır. Psikanalitik kuramın ilk iki dönemini (oral ve anal) kapsayan 3-57 ay, Freud (2004)’a göre çocuğun cinsiyet kavramını henüz kazanmadığı, çocuk tarafından kızın da erkeğin de aynı görüldüğü, bir dönemdir. Çocuk, 18-24 aylar arası cinsiyet farklılıklarını anlamaya başlar. Bundan yola çıkarak anne ve babalar, sözü edilen yaş aralığında çocuğun özerkliği henüz tam gelişmediği için çocuğu kendilerine bağımlı görüyor olabilirler. Özerklik kazanıldıkça deneyimler de artacak, evde geçen zaman azalacak böylece anne ve baba da çocuk üzerinde otorite çabasını azaltacak olabilir.

Çocuğun henüz oluşmakta olan cinsiyet şemalarının şekillenmeye açık olması, bu dönemde anne babanın davranışlarındaki yoğunluğun sebebi olarak gösterilebilir. Çünkü Bem (1983)’e göre çocuk cinsiyetle ilgili özellikleri hem erken yaşlarda öğrenir hem de cinsiyeti ayırtma aşamasından önce kendi cinsiyeti ve karşı cinsiyeti ile ilgili bilgi sahibi olmalıdır ki bu ikiliyi birbirinden ayırabilsin. Erkeğin, erkek; kadının, kadın gibi davranmasını hedefleyen anne babanın, en etkili olacağı dönemler de kuşkusuz 3-57 ay olacaktır.

Bu süreç, anne babanın, çocukla birlikte olduğu en uzun süreyi kapsamaması nedeni ile de cinsiyet sosyalleştirme davranışlarında etkili olabilir. Bandura (1977)’nin sosyal öğrenme kuramı açısından bakarsak, anne babanın çocukla en fazla birlikte olduğu bu süre, pekiştiricileri en yoğun kullandığı süre olacaktır. Aynı zamanda gün

boyu ailesiyle olan çocuk, çevresini (ailesini) model alarak, gözlemleyerek, taklit ederek öğrenecektir. Toplumsal cinsiyet eşitliği ve eşitsizliği de çocuklar tarafından bu yollarla öğrenilmektedir. Bakıldığında anne babanın, çocuğuna bu öğrenmeleri gerçekleştirirken en fazla etki edebileceği dönem, çocukla en yoğun bir arada olduğu dönem olacaktır. Bu yoruma paralel olarak Bandura'ya göre anneler, özellikle erken dönemlerde, daha fazla model alınmaktadır.

Bir başka açıdan ise kelime dağarcığının yeni oluştuğu 3-57 ay arası dönemde cinsiyetin sözel bağlamda sosyalleştirilmesi örtük şekilde gerçekleştiriliyor olabilir. Kelimelerle düşünen bir varlık olan insan, sonraki yaşantılarında da öğrendiği kelimelerle düşünecek, aslında öğrendiği gibi düşünecektir.

Araştırmanın tüm değişkenleri etki büyüklükleri açısından incelendiğinde ise anne babanın cinsiyet sosyalleştirme davranışlarını belirlemedeki birincil etkenin çocuğun cinsiyeti olduğu tespit edilmiştir. Daha sonra sırasıyla çocuğun yaşı ve anne babanın eğitim durumunu, anne babanın cinsiyet sosyalleştirme davranışlarını etkilediği belirlenmiştir. Bulgular da çocuğa ait özelliklerin öncelikli olarak anne babanın cinsiyet sosyalleştirme davranışlarını belirlediğini göstermektedir. Bu durum, Carter (2014)'ın karşılıklı etkileme perspektifi ile tutarlılık göstermektedir. Yani, çocuğa ait özellik ve durumlar anne babanın davranışları üzerinde etkilidir. Anne babanın eğitim durumu değişkeni açısından ise Şahin, Özyürek (2008) ve Şanlı, Öztürk (2012)'ün de tespit ettiği gibi, konu ve inceleme alanı değiştikçe bu değişkenin etki etme durumu ve etki yönü değişmektedir. Bu sebeple anne babanın eğitim durumu değişkeninin, bu üç değişken arasında (çocuğun cinsiyeti, çocuğun yaşı ve anne babanın eğitim durumu) etki büyüklüğü açısından son sırada bulunması literatürle paralellik göstermektedir. Çünkü, incelenen durum ve konu bağlamında, anne babanın eğitim durumu değişkeni farklılık göstermektedir.

## Bölüm 6

# SONUÇ VE ÖNERİLER

### 6.1 Araştırmanın Sonucu

Bu bölümde araştırmanın genel sonuçları aktarılmış ve sonuçlar doğrultusunda öneriler sunulmuştur. Araştırmada asıl cevaplanması amaçlanan “Anne babalar, çocuklarının cinsiyet sosyalleştirme sürecinde cinsiyetçi davranmakta mıdır?” sorusudur. Bu sorunun yanıtı için beş değişken incelenmiştir. Değişkenlere göre cinsiyet sosyalleştirme davranışları incelendiğinde anne babaların; anne veya baba olma durumuna ve medeni durumlarına göre fark gözlenmemektedir; eğitim durumları, çocuklarının yaşı ve çocuklarının cinsiyetine göre fark gözlenir davranışlar sergiledikleri tespit edilmiştir. Özetle eğitim durumları lisans ve üzeri olan, kız çocuğa sahip, 3-57 ay aralığında çocuğu olan anne babalar, diğer gruplara oranla daha fazla cinsiyet sosyalleştirme davranışı sergilemektedir.

Araştırmada, anne babanın eğitim durumu ve çocuğun yaşı değişkenlerine göre yapılan incelemelerde lisans ve üzeri eğitim durumundaki ve 3-57 ay çocuğu olan anne babalar “kız çocuklarına yönelik oyuncak ve etkinlikler” ve “ev işlerine yardım” faktörlerinin her ikisinde de yüksek cinsiyet sosyalleştirme puanı almışlardır. Kız çocuklarına yönelik puan artışı ile ev işlerine yardım faktörleri her iki değişkende de aynı anda puan artışı gösterdiğinden bu bulgu, cinsiyet sosyalleştirme sürecinde kız çocuklarına yönelik cinsiyet sosyalleştirmenin daha fazla olduğu ve “ev işlerine yardım” faktörüne ait maddelerinin kız çocuklarda daha fazla sosyalleştirdiği yönünde yorumlanmıştır.

## 6.2 Öneriler

Anne babanın eğitim durumu değişkeni şaşırtıcı bir sonuç sağlamıştır. Literatürle paralel olarak eğitim durumu değişkeni cinsiyet sosyalleştirme davranışlarında bir fark yaratmıştır ancak fark ters yönlü olduğu için ise zıt düşmüştür. Literatürde bu değişken kültür ve sosyoekonomik düzey ile birlikte gruplandırılmıştır. Araştırmada çalışılan örneklem üzerinde daha önce cinsiyet sosyalleştirme davranışı incelenmediği için, araştırmacı Kuzey Kıbrıs Türk Cumhuriyeti'nde anne babaların cinsiyet sosyalleştirme davranışlarının kültürel yapı, eğitim durumu gibi farklı değişkenler ile birlikte değerlendirilmesini ve cinsiyet sosyalleştirme davranışlarının lisans ve üzeri eğitim durumundaki anne babalarla farklı değişkenlerle çalışılması önerilmektedir.

Örneklem anlamlılık için yeterli bulunsa da ülkenin her bölgesine erişilemediğinden sonuçlar KKTC için genellenememiştir. Bu sebeple konunun ülkenin farklı ilçelerinde çalışılması ve ilçelere göre yapıların incelenmesi gereklidir.

Araştırmada nicel yöntem kullanılmış ve katılımcılardan yalnızca ölçek yolu ile bilgi alınmıştır. Bu sebeple daha sonraki araştırmalarda, konunun derinlemesine incelenebilmesi için karma yöntemli bir araştırma yürütülmesi önerilmektedir.

Bebeklik ve erken çocukluk yılları, çocuğun öğrenme sürecinde kritik yıllardır. Sosyalleştirme süreci bebeklik ve erken çocukluk yıllarında etkisini daha fazla göstermektedir. Aynı zamanda cinsiyet sosyalleştirme süreci de özellikle bu yıllarda özenli davranılması gereken bir konudur. Toplumda toplumsal cinsiyet eşitliğini sağlamak için, anne babalar dahil toplumdaki her bireyin bugünden kendi davranışlarında değişime gitmesi gerekmektedir. Toplum ve toplumun en küçük birimi olan ailedeki anne babanın davranışları değiştiğinde, sosyalleştirme ile şekillenen

toplumsal cinsiyet yargıları da deęiřecektir. Böylece çocuklar daha az cinsiyetçilięe maruz kalacak, gelecek nesilde kendi çocuklarına daha az cinsiyetçi davranacaklardır.

Bu davranıř deęiřimini saęlamannın yollarından biri üniversitelerde konu ile ilgili alan çalıřanı yetiřtirmek ve bu çalıřanlarla toplumun her kesimini bilinçlendirme amaçlı etkinlik ve yayınlar yapmaktır.

Okul öncesi eğitim kurumlarında öğretmen ve dięer çalıřanlar, günlük etkinlikler ve çevre düzenlemesi incelenerek cinsiyet sosyalleřtirme sürecinde çocuęa sunulan hakim bilgi tespit edilebilir. Elde edilen bilgiye göre önlemler alınıp, eğitim programları incelenmeli ve yeniden düzenlenmelidir. Bu deęiřimin saęlanabilmesi için toplumsal cinsiyet eřitlięine yönelik hizmet içi eğitimler sunulmalıdır.

Anne babanın bilgi ihtiyacını karřılamak amacı ile toplumsal cinsiyet eřitlięi uzmanlarına kamuda yer verilerek anne babaların danıřabilecekleri merkezler kurulması saęlanmalıdır. Çevre ve aile çatıřması içinde çözülemeyen cinsiyet sosyalleřtirme sürecinde, anne babaya doęru ve kolay ulařılabilir bilgiyi sunmak eğitimcilerin görevidir.

Özetle, sonuç anne babaların çocuklarının cinsiyet sosyalleřtirme sürecinde cinsiyetçi davrandıęı yönündedir. Anne babaların ve toplumun bilgi ve yardım alabilecekleri merkezler kurulmalı, doęrudan ve güvenilir bilgi edinebilecekleri yol ve kaynakların sayısı ve görünürlüęü arttırılmalı, farklı örneklemlerle nicel ve nitel çalıřmalar birlikte yürütülerek cinsiyetçilięin nedeni arařtırılmalıdır.



## KAYNAKLAR

- Adler, A. (2006). *İnsanı Tanıma Sanatı* (9. Baskı). (K. Şipal, Çev.). İstanbul: Say Yayınları. (Orijinal Çalışma Basım Tarihi 1927).
- Arıcı, F. (2011). *Üniversite Öğrencilerinde Toplumsal Cinsiyet Rollerine İlişkin Algılar ve Psikolojik İyi Oluş*. (Yayımlanmamış yüksek lisans tezi). Hacettepe Üniversitesi Sosyal Bilimler Enstitüsü, Ankara.
- Bandura, A. (1977). *Social Learning Theory*, General Learning Press: New York.
- Barclay, D. W., Higgins, C. A. ve Thompson, R. (1995). The Partial Least Squares Approach to Causal Modeling: Personal Computer Adoption and Use as Illustration. *Technology Studies*, 2 (2), 285–309.
- Bem, S. L. (1974). The Measurement of Psychological Androgyny. *Journal of Consulting and Clinical Psychology*, 42 (2), 155-162.
- Bem, S. L. (1983). Gender Schema Theory and Its Implications for Child Development: Raising Gender-Aschematic Children in a Gender-Schematic Society. *Signs: Journal of Women In Culture And Society*, 8 (4), 598-616.
- Bhasin, K. (2003). *Toplumsal Cinsiyet Bize Yüklenen Roller*. (A. Coşkun, Çev.). İstanbul: Kadav Yayınları.

- Blakemore, J. E. ve Hill, C. A. (2008). The Child Gender Socialization Scale: A Measure to Compare Traditional and Feminist Parents, *Sex Roles*, 58, 192-207.
- Browne, M.W. ve Cudeck, R. (1993). *Alternative Ways of Assessing Model Fit*. In Bollen, K.A. & Long, J.S. [Eds.] *Testing Structural Equation Models*. Newbury Park.
- Büyüköztürk, Ş., Çakmak, E. K., Akgün, Ö. E., Karadeniz, Ş. ve Demirel, F. (2016). *Bilimsel Araştırma Yöntemleri*, Ankara: Pegem Akademi.
- Byrne, B. M. (1998). *Structural Equation Modeling With Lisrel, Prelis and Simlis: Basic Concepts, Applications and Programming*. Mahwah, NJ: Lawrence Erlbaum Associates.
- Carter, M. J. (2014). Gender Socialization and Identity Theory, *Social Sciences*, 3, 242-263.
- Cerny, C.A. ve Kaiser, H.F. (1977). A Study of a Measure of Sampling Adequacy for Factor-Analytic Correlation Matrices. *Multivariate Behavioral Research*, 12(1), 43-47.
- Chen, E. S. L. ve Rao, N. (2011). Gender Socialization in Chinese Kindergartens: Teachers' Contributions, *Sex Roles*, 64, 103-116.

Chiu, T., Fang, D., Chen, J., Wang, Y. ve Jeris, C. (2001). A Robust and Scalable Clustering Algorithm for Mixed Type Attributes in Large Database Environment. Proceedings of the Seventh ACM SIGKDD International Conference on Knowledge Discovery and Data Mining, Sanfrancisco, CA: ACM, 263–268.

Chodorow, N. J. (2004). Psychoanalysis and Women a Personal Thirty-Five-Year Retrospect. *Annual of Pyschoanalysis*, 32, 101-129.

Cohen, J., (1988). *Statistical Power Analysis for The Behavioral Sciences* (2nd Ed.). Hillsdale, NJ: Erlbaum.

Colaner, C. W. ve Rittenour, C. E. (2015). Feminism Begins at Home: The Influence of Mother Gender Socialization on Daughter Career and Motherhood Aspirations as Channeled Through Daughter Feminist Identification, *Communication Quarterly*, 63 (1), 81-89.

Costos, D. (1990). Gender Role Identity Form an Ego Developmental Perspective, *Sex Roles*, 22(11/12), 723-741.

Çer, E. (2017). Çocuk Edebiyatında Toplumsal Cinsiyetsiz Karakterler: Bir Araştırma Örneği, *Hasan Ali Yücel Eğitim Fakültesi Dergisi*, 14(1), 389-408.

Deaux, K. ve Major, B. (1987). Putting Gender Into Context: an Interactive Model of Gender-Related Behavior, *Psychological Review*, 94(3), 369-389.

- Dickey, D (1996), *Testing The Fit of Our Models of Psychological Dynamics Using Confirmatory Methods: an Introductory Primer*. (Advances In Social Science Methodology, 4 İçinde. Editör: Bruce Thompson). London: JAI Press Ltd.
- Dion, K. K. ve Dion, K. L. (2004). Gender, Immigrant Generation and Ethnocultural Identity, *Sex Roles*, 50(5/6), 347-355.
- Dilek, A. (2014). 4-6 Yaş Çocuk Öykülerindeki Kadın Kahramanların Mesleksel Analizi, *Journal Of Qafqaz University -Philology And Pedagogy*, 2(1), 94-102.
- Doğan, S. S. (2017). Cinsiyetçilik Tartışmaları Çerçevesinde Mekanın Kullanımı: Uğurböceği Sevecen ve Salyangoz Tomurcuk Anaokulunda, *Mimarlık Ve Yaşam Dergisi*, 2(1), 1-12.
- Dökmen, Z. Y. (2004). *Toplumsal Cinsiyet Sosyal Psikolojik Açıklamalar*. İstanbul: Sistem Yayıncılık.
- Dökmen, Z. Y. (Tarihsiz). Bem Cinsiyet Rolü Envanteri Kadınsılık ve Erkeksilik Ölçekleri Türkçe Formunun Psikometrik Özellikleri, *Kriz Dergisi*, 7(1), 27-40.
- Deutsch, F. M. (2001). Equally Shared Parenting, *Current Directions in Psychological Science*, 10 (1), 25-28.
- Durkin, K. (1995). *Developmental Social Psychology: From Infancy to Old Age*. Cambridge Massachusetts: Blackwell Publishing.

- Eagly, A. H. (1983). Gender and Social Influence: A Social Psychological Analysis, *American Psychologist*, 38, 971-981.
- Eagly, A. H. ve Steffen, V. J. (1984). Gender Stereotypes Stem From the Distribution of Women and Men Into Social Roles, *Journal of Personality And Social Psychology*, 46(4), 735-754.
- Eagly, A. H. (1997). Sex Differences in Social Behavior: Comparing Social Role Theory and Evolutionary Psychology. *American Psychologist*, 52 (12), 1380-1383.
- Everitt, B. S. (2002). *The Cambridge Dictionary of Statistics*, 2nd Edition, CUP. ISBN 0-521-81099-X
- Fast, I. (1990). Aspects of Early Gender Development: Toward a Reformulation. *Psychoanalytic Psychology*, 7, 105-117.
- Faust, B. B. (1998). Cacao Beans and Chili Peppers: Gender Socialization in the Cosmology of a Yucatec Maya Curing Ceremony, *Sex Roles*, 39(7/8), 603-642.
- Field, A. (2005). *Discovering Statistics Using SPSS*. 2nd Ed. London: Sage.
- Franzoi, S. L. (2006). *Social Psychology*, BVT Publishing: California.

- Freud, S. (2004). *Psikanaliz Üzerine*. (A. A. Öneş, Çev.). İstanbul: Say Yayınları.  
(Orijinal Çalışma Basım Tarihi: 1933).
- Grigorenko, E.L. ve Sternberg, R.J. (2000). Elucidating the etiology and nature of beliefs about parenting styles. *Developmental Science*, 3 (1): 93-112.
- Güder, S. Y. ve Alabay, E. (2016). 3-6 Yaş Arasındaki Çocukların Oyuncak Tercihlerinin Toplumsal Cinsiyet Bağlamında İncelenmesi, *Ahi Evran Üniversitesi Kırşehir Eğitim Fakültesi Dergisi*, 17(2), 91-111.
- Güder, S. Y. ve Yıldız, T. G. (2016). Okul Öncesi Dönemdeki Çocukların Toplumsal Cinsiyet Algılarında Ailenin Rolü, *Hacettepe Üniversitesi Eğitim Fakültesi Dergisi*, 31(2), 424-446.
- Günay, G. ve Bener, Ö. (2011). Kadınların Toplumsal Cinsiyet Rollerini Çerçevesinde Aile İçi Yaşamı Algılama Biçimleri, *Türkiye Sosyal Araştırmalar Dergisi*, 15 (3), 157-171.
- Güvenç, D. ve Demircili, E. (2018). Oyuncakların Pazarlanmasında Toplumsal Cinsiyet, *Sosyal ve Beşeri Bilimler Dergisi*, 10(1), 1-17.
- Hair, J.F. Jr., Anderson, R. E., Tatham, R.L. ve Black, W.C. (1998). *Multivariate Data Analysis*, (5th edition). Upper Saddle River, NJ: Prentice Hall.

Hibbard, D. R. ve Buhrmester, D. (1998). The Role of Peers in The Socialization of Gender -Related Social İnteraction Styles, *Sex Roles*, 39 (3/4), 185-202.

Hill, S. A. (2002), Teaching and Doing Gender in African American Families, *Sex Roles*, 47(11/12), 493-506.

Hooper, D., Coughla, J. ve Mullen, M. R. (2008). Structural Equation Modelling Guidelines for Determining Model Fit, *The Electronic Journal of Business Research Methods*, (6), 53–60.

Hyde, S. J. ve Delamater, J. (1997). *Understanding Human Sexuality*, University of Winsconsin.

Idle, T., Wood, E. ve Desmarais, S. (1993). Gender Role Socialization in Toy Play Situations: Mothers and Fathers with Their Sons and Daughters, *Sex Roles*, 28(11/12), 679-691.

Kağıtçıbaşı, Ç. ve Sunar, D.G. (1992). *Family and Socialization in Turkey*. J. L. Roopnarine ve D. B. Carter, (Ed.), Parentchild relations in Diverse Cultural Settings: Socialization for Instrumental Competency. Annual Advances in Applied Developmental Psychology (Cilt: 5) içinde (75- 88). Norwood, N.J.: Ablex.

Kavuncu, A. N. (1987). *Bem Cinsiyet Rolü Envanteri'ni Türk Toplumuna Uyarlama Çalışmaları*. (Yayımlanmamış yüksek lisans tezi). Hacettepe Üniversitesi Sosyal Bilimler Enstitüsü: Ankara.

Kite, M. E. ve Deaux, K. (1986). Attitudes Toward Homosexuality: Assessment and Behavioral Consequences, *Basic and Applied Social Psychology*, 7(2), 137-162.

Klecka, C. O. ve Hiller, D. V. (1977). Impact of Mothers' Life Style on Adolescent Gender-Role Socialization , *Sex Roles*, 3(3), 241-255.

Leaper, C. ve Friedman, C. K. (2007). The Socialization of Gender. Joan E. Grusec ve Paul D. Hastings (Ed.), *Handbook of Socialization: Theory and Research* içinde (S. 561-587). New York: Guilford Publications.

Leve, L. D. ve Fagot, B. I. (1997). Gender-Role Socialization and Discipline Processes in One- And Two Parent Families, *Sex Roles*, 36 (1/2).

MacPhee, D. ve Prendergast, S. (2019). Room for Improvement: Girls' and Boys' Environments are Still Gendered, *Sex Roles*, 80, 332-346.

Martin, C. L. (1991). The Role of Cognition in Understanding Gender Effects, *Advances in Child Development and Behavior*, 23, 113-149.



- Martin, C. L. (1993). New Directions for Investigating Children's Gender Knowledge, *Developmental Review*, 13, 184-204.
- Martin, C. L. ve Halverson, J. C. (1981). A Schematic Processing Model of Sex Typing and Stereotyping in Children, *Child Development*, 52, 1119-1134.
- Mchale, S. M., Crouter, A. C. ve Tucker, C. J. (1999). Family Context and Gender Socialization in Middle Childhood: Comparing Girls to Boys and Sisters to Brothers, *Child Development*, 70(4), 990-1004.
- Mızrakçı, Ş. (1994). *Annelerin Çocuk Yetiştirme Tutumlarına Etki Eden Faktörler: Demografik Özellikleri, Kendi Yetiştiriliş Tarzları, Çocuk Gelişimine İlişkin Bilgi Düzeyleri ve Çocuğun Mizacına İlişkin Algıları*. (Yayınlanmamış yüksek lisans tezi). Ege Üniversitesi Sosyal Bilimler Enstitüsü. İzmir.
- Myers, D. G. (2015). *Sosyal Psikoloji*. (Çev. S. Akfırat). Ankara: Nobel Yayıncılık.
- Nielsen, J. M. (1990). *Sex and Gender in Society: Perspectives on Stratification*. Illinois: Waveland Press, Inc.
- Orr, A. J. (2011). Gendered Capital: Childhood Socialization and The "Boy Crisis" in Education, *Sex Roles*, 65, 271-284.
- Özdamar, K. (2002). *Paket Programlar ile İstatistiksel Veri Analizi*. Kaan Yayınları, 4. Baskı, Eskişehir.

- Özkan, T. ve Lajunen, T. (2005). Masculinity, Femininity and The Bem Sex Role Inventory in Turkey, *Sex Roles*, 52(1/2), 103-110.
- Özyürek, A. ve Şahin, F. T. (2005). 5-6 Yaş Grubunda Çocuğu Olan Ebeveynlerin Tutumlarının İncelenmesi, *Gazi Eğitim Fakültesi Dergisi*, 25 (2), 19-34.
- Raffaelli, M. ve Ontai, L. (2004). Gender Socialization in Latino Families: Results from Two Retrospective Studies, *Sex Roles*, 50(5/6), 287-299.
- Raley, S. ve Bianchi, S. (2006). Sons, Daughters and Family Processes: Does Gender of Children Matter, *Annual Review of Sociology*, 32, 401-421.
- Rheingold, H. L. ve Cook, K. V. (1975), The Contents of Boys' and Girls' Rooms as an Index of Parents' Behavior, *Child Development*, 46 (2), 459-463.
- Risman, B. J. (1987). Intimate Relationships from a Microstructural Perspective: Men who Mother, *Gender and Society*, 1(1), 6-32.
- Rittenour, C. E., Colaner, C. W. ve Odenweller, K. G. (2014). Mothers' Identities and Gender Socialization of Daughters, *Southern Communication Journal*, 79(3), 215-234.
- Rousseuw, P. J. (1987). *Silhouettes: A Graphical Aid to The Interpretation and Validation of Cluster Analysis*. Computational and Applied Mathematics.

- Sereno, S. C. ve O'donnell, P. J. (2009). Participant and Word Gender in Age of Acquisition Effects: The Role of Gender Socialization, *Sex Roles*, 61, 510-518.
- Spence, J. T. ve Helmreich, R. L. (1981). Androgyny Versus Gender Schema: A Comment on Bem's Gender Schema Theory. *Psychological Review*, 88, 365-368.
- Stapleton, C. D. (1997). Basicconcepts and Procedures of Confirmatory Factor Analysis. Educational Research Association, Reports-Evaluative (142), Speeches / Meeting Papers (150).
- Strapko, N., Hempel, L., Macllroy, K. ve Smith, K. (2016). Gender Differences in Environmental Concern: Reevaluating Gender Socialization, *Society and Natural Resources*, 29 (9), 1015-1031.
- Şahin, F. T. ve Özyürek, A. (2008). 5-6 Yaş Grubu Çocuğa Sahip Ebeveynlerin Demografik Özelliklerinin Çocuk Yetiştirme Tutumlarına Etkisinin İncelenmesi, *Türk Eğitim Dergisi*, 6(3), 395-414.
- Şanlı, D. ve Öztürk, C. (2012). Annelerin Çocuk Yetiştirme Tutumlarını Etkileyen Etmenlerin İncelenmesi, *Buca Eğitim Fakültesi Dergisi*, 32, 31-48.
- Şanlı, D. ve Öztürk, C. (2015). Anne Babaların Çocuk Yetiştirme Tutumları ve Tutumlar Üzerine Kültürün Etkisi, *Dokuz Eylül Üniversitesi Hemşirelik Fakültesi Elektronik Dergisi*, 8(4), 240-246.

Tabachnick, B. G. ve Fidell, L. S. (2007). *Using Multivariate Statistics* (5th Ed.). Upper Saddle River, NJ: Pearson Allyn and Bacon.

Townsend, T. G. (2008). Protecting Our Daughters: Intersection Of Race, Class and Gender in African Amerikan Mothers' Socialization of Their Daughters' Heterosexuality, *Sex Roles*, 59, 429-442.

Türk Dil Kurumu, Genel Türkçe Sözlük:  
[http://Www.Tdk.Gov.Tr/Index.Php?Option=Com\\_Bts&Arama=Kelime&Guid=TDK.GTS.5af8c001adf5a4.90901263](http://Www.Tdk.Gov.Tr/Index.Php?Option=Com_Bts&Arama=Kelime&Guid=TDK.GTS.5af8c001adf5a4.90901263)

Unger, R. ve Crawford, M. (1992). *Woman And Gender*. New York: Mcgraw Hill.

Vatandaş, C. (2007). Toplumsal Cinsiyet ve Cinsiyet Rollerinin Algılanışı, *İstanbul Journal Of Sociological Studies*, 35, 29-56.

Yağmurlu, B., Çıtlak, B., Dost, A. ve Leyendecker, B. (2009). Türk Annelerin Çocuk Soyalleştirme Hedeflerinde Eğitime Bağlı Olarak Gözlemlenen Farklılıklar, *Türk Psikoloji Dergisi*, 24 (63), 1-15.

Yavuzer, H. (2001). *Yaygın Ana-Baba Tutumları, Ana-Baba Okulu* (9. Basım), Remzi Kitabevi, Ankara.

Yavuzer, H. (2003). *Çocuk Psikolojisi*. İstanbul: Altın Kitaplar Yayınevi, 145-160.

Yogev, Ő. P. (2006). *Ergenlerde Toplumsal Cinsiyetin Kazanılması Aile, Okul ve Arkadař Etkisi*. (Yayınlanmamıř yüksek lisans tezi). Ankara Üniversitesi, Ankara.

Yörükođlu, A. (2000). *Deđişen Toplumda Aile ve Çocuk*, Özgür Yayıncılık, İstanbul

Yörükođlu, A. (2004). *Çocuk Ruh Sađlığı* (27. Basım). İstanbul: Özgür Yayınları, 29-38.

## **EKLER**

# Ek 1: Çocuklarda Cinsiyet Sosyalleştirme Ölçeği (The Child Gender Socialization Scale) Kullanım ve Çeviri İzin Yazısı

26.06.2018

Gmail - Permission Request Letter for Gender Socialization Scale



Sude Naz GÜRKAN <sudenazgurkan@gmail.com>

## Permission Request Letter for Gender Socialization Scale

**Craig Hill** <hillc@pfw.edu>  
To: Sude Naz GÜRKAN <sudenazgurkan@gmail.com>

Mon, Jun 25, 2018 at 10:40 PM

Ms. Naz,

Attached is the article in which the scale was published, as well as the Word document with the scale, and the instructions for scoring.

I am pleased you will translate the scale to Turkish, and expand its availability for research.

Best of luck with your endeavors,

Craig Hill

Craig A. Hill, Ph.D.

Professor

Department of Psychology

Purdue University Fort Wayne

Fort Wayne, IN 46805

**Note:** My email address has changed to hillc@pfw.edu.

**From:** Sude Naz GÜRKAN [mailto:sudenazgurkan@gmail.com]  
**Sent:** Saturday, June 23, 2018 4:08 PM  
**To:** Craig Hill <hillc@pfw.edu>  
**Subject:** Permission Request Letter for Gender Socialization Scale

[Quoted text hidden]

### 2 attachments

 **Blakemore and Hill The Child Gender Socialization Scale 2008.pdf**  
279K

 **Child Gender Socialization Scale.doc**  
48K

[https://mail.google.com/mail/u/0/?ui=2&ik=353d4ea128&jsver=qldmEFqhsso.en.&cbl=gmail\\_fe\\_180619.12\\_p2&view=pt&msg=1643875fc996034...](https://mail.google.com/mail/u/0/?ui=2&ik=353d4ea128&jsver=qldmEFqhsso.en.&cbl=gmail_fe_180619.12_p2&view=pt&msg=1643875fc996034...) 1/1

## Ek 2: BAYEK İzin Yazısı



**Eastern  
Mediterranean  
University**  
"Virtue, Knowledge, Advancement"

99628, Gazimağusa, KUZEY KIBRIS /  
Famagusta, North Cyprus,  
via Mersin-10 TURKEY  
Tel: (+90) 392 630 1995  
Faks/Fax: (+90) 392 630 2919  
E-mail: bayek@emu.edu.tr

Etik Kurulu / Ethics Committee

**Sayı:** ETK00-2018-0296

26.11.2018

**Konu:** Etik Kurulu'na Başvurunuz Hk.

Sayın Sude Naz Gürkan  
Temel Eğitim Bölümü Yüksek Lisans Öğrencisi

Doğu Akdeniz Üniversitesi Bilimsel Araştırma ve Yayın Etiği Kurulu'nun **26.11.2018** tarih ve **2018/61-16** sayılı kararı doğrultusunda "**Anne Babaların Cinsiyet Sosyalleştirme Davranışlarının Demografik Değişkenler Açısından incelenmesi**" adlı çalışmanızı, Sayın Doç. Dr. Eda Yazgın'ın danışmanlığında araştırmanız, Bilimsel ve Araştırma Etiği açısından uygun bulunmuştur.

Bilginize rica ederim.

  
**Doc. Dr. Şükrü TÜZMEN**  
**Etik Kurulu Başkanı**

ŞT/ba.

www.emu.edu.tr



## Ek 3: KKTC Milli Eğitim ve Kültür Bakanlığı Mesleki Teknik Öğretim Dairesi Müdürlüğü İzin Yazısı



KUZEY KIBRIS TÜRK CUMHURİYETİ  
MİLLİ EĞİTİM VE KÜLTÜR BAKANLIĞI  
MESLEKİ TEKNİK ÖĞRETİM DAİRESİ MÜDÜRLÜĞÜ

13  
Anket

Sayı : MTÖ.0.00-006-19-E.1906  
Konu : Sude Naz Gürkan'ın anketi hk.

8 Nisan 2019

Sayın Naz Gürkan  
Doğu Akdeniz Üniversitesi

İlgi : 8 Nisan 2019 tarihli ve TTD.0.00-006-19-E.534 sayılı yazı.

İlgili yazımızda, müdürlüğümüze bağlı Gazimağusa Meslek Lisesi ebeveynlerine yönelik olarak " Anne Babaların Cinsiyet Sosyalleştirme Davranışlarının Dernografik Değişikleri Açısında İncelemesi" konulu anket uygulama istemiyle izin talebinde bulunduğunuz.

Talebinizle ilgili olarak Talim ve Terbiye Dairesi Müdürlüğü 'nce yapılan incelemede, çalışmanın gizlilik ve gönüllük ilkelerine riayet edilerek uygulanması uygun görülmüştür. Ancak uygulamadan önce ilgili okul müdürlükleri ile istişarede bulunup anketin ne zaman uygulanacağı birlikte saptanmalıdır. Keza, anket yapıldıktan sonra da sonuçlarının Talim ve Terbiye Dairesi Müdürlüğü' ne de ulaştırması gerekmektedir.

Bilgi edinmenizi ve gereğini saygı ile rica ederim.

e-imzalıdır  
Aytunç ŞİRKET  
Müdür

Not: 93 2007 sayılı Elektronik İmza Yasası'nın 6.maddesi gereği bu belge elektronik imza ile imzalanmıştır.

ŞHT. Mehmet Hasan Tuna Sokak - Lefkoşa  
Tel No: 2282257  
Fax: 2278727

Bilgi için: Zehra LORDOĞLU  
Arşiv Memuru

## Ek 4: KKTC Milli Eğitim ve Kültür Bakanlığı İlköğretim Dairesi

### Müdürlüğü İzin Yazısı



KUZEY KIBRIS TÜRK CUMHURİYETİ  
MİLLİ EĞİTİM VE KÜLTÜR BAKANLIĞI  
İLKÖĞRETİM DAİRESİ MÜDÜRLÜĞÜ

Sayı : İÖD.0.00-006-19-E.2244  
Konu : Anket çalışma izni hk.

11 Nisan 2019

Sayın Sude Naz GÜRKAN

Müdürlüğümüze bağlı (Gazimağusa Bölgesi) okullardaki öğrenci velilerine uygulamak istediğimiz *"Anne Babaların Cinsiyet Sosyalleştirme Davranışlarının Demografik Değişkenler Açısından İncelenmesi"* konulu çalışması, Talim ve Terbiye Dairesi Müdürlüğü tarafından incelenmiş yapılan inceleme sonucunda:

- Tüm bireyi tanıma teknikleri gizlilik ve gönüllülük ilkelerine dayalı olarak yapılmalı ve çalışmaya katılan tüm katılımcıların kimlik bilgileri gizli tutulmalıdır.
- Okul idaresi ve katılımcılar amacı ve uygulama süreçleri hakkında detaylı bir biçimde bilgilendirilmeli, uygulama için gerekli etik ilkeler yazılı olarak okul yöneticilerine ve katılımcılara iletilmelidir.
- Araştırma sonuçlarına ilişkin geri bildirimler katılımcıların olumsuz etkilenmesine karşılık gelmeyecek şekilde iletilmelidir.

Çalışma uygulanmadan önce okul müdürlükleri ile temas kurulması ve yukarıda belirtilen hususların yerine getirilmesi koşulu ile uygun görülmüştür.

Çalışma tamamlandıktan sonra da sonuçların Talim ve Terbiye Dairesi Müdürlüğü'ne iletilmesinin yasa gereği olduğunu bildirir. gereğini saygı ile rica ederim.

 e-imzalıdır

İlksen VAROĞLU ATİK  
Müdür

Not: 93/2007 sayılı Elektronik İmza Yasası'nın 6.maddesi gereği bu belge elektronik imza ile imzalanmıştır.

Şlt. Mehmet Hasan Tuna Sokak. No.5 Yenişehir 99010 LEFKOŞA  
Tel: 2286893  
Faks: 2287158

Bilgi için:Funda BİSTAN  
Sekreter

## Ek 5: Gönüllü Katılım ve Bilgilendirme Formu

### DOĞU AKDENİZ ÜNİVERSİTESİ BİLİMSEL ARAŞTIRMALAR VE YAYIN ETİĞİ KURULU BİLGİ VE ONAM FORMU

Değerli Anne-Baba;

Bu araştırma, anne-babaların cinsiyet sosyalleştirme sürecindeki davranışlarını belirlemek amacıyla yürütülmektedir. Bu yolla; katılımcıların, çocuklarının eylemlerine karşı davranışlarını belirlemek, belirlenen etkinliklere göre anne babanın, çocuğunun/larının sözü edilen etkinlikleri gerçekleştirmesi hakkındaki görüşlerinin yedili puanlama sisteme ile olumsuzdan olumluya doğru derecelendirilmesi istenmektedir. Aynı zamanda bu araştırma ile “Blakemore ve Hill Cinsiyet Sosyalleştirme Ölçeği”nin, Türkçe’ye uyarlanması planlanmaktadır.

Bu araştırmada “Cinsiyet Sosyalleştirme Ölçeği” kullanılacaktır. Özgün ismiyle “Gender Socialization Scale”, Judith E. Owen Blakemore ve Craig A. Hill tarafından 2008 yılında Indiana Üniversitesi’nde geliştirilmiştir. Ölçeğin Türkçe dilinde çeviri ve uyarlama çalışmaları bu araştırmada gerçekleştirilecektir.

Bu araştırmaya katılmak tamamen **gönüllülük** esasına dayanmaktadır. Bu araştırmaya katılmayı reddetme, araştırma sürecinde istediğiniz taktirde araştırmadan çekilme hakkına sahipsiniz. **Bu formu imzalamanız, araştırmaya katılmanıza onam verdiğiniz biçiminde** yorumlanacaktır. Araştırmanın sonuçları yalnızca bilimsel amaçlarla kullanılacak; çocuk, anne ve baba isimleri araştırma raporunda yer almayacaktır.

Ölçek kapsamında, siz anne-babalara çocuklarınızla ilgili durum ve etkinlikler yazılı olarak sunulacak ve sizden belirtileceği üzere olumlu-olumsuz yönde derecelendirerek etkinliği değerlendirmeniz istenecektir.

Araştırmaya katılıp katılmama kararını vermeden önce, araştırmanın nasıl ve neden yapılacağını bilmeniz gerekmektedir. Bu nedenle bu formun okunup anlaşılması büyük önem taşımaktadır. Anlaşılmayan veya sizin için açık olmayan bilgileri araştırmacıya sorabilirsiniz. Araştırmacının iletişim adresleri aşağıda belirtilmiştir.

**Araştırmacı:**

Sude Naz Gürkan  
(Doğu Akdeniz Üniversitesi Okul Öncesi Eğitim Programı  
Yüksek Lisans Öğrencisi)  
İletişim: sudenazgurkan@gmail.com

**Tez Yöneticisi:**

Doç. Dr. Eda Yazgın

**Tarih:**

Araştırmaya katılmayı kabul ediyorum.

**Ad-Soyad:**

**İmza:**

## Ek 6: Turnitin Orijinallik Raporu

21.08.2019 Turnitin

Doküman Görüntüleyici

### Turnitin Orijinallik Raporu

İşleme konu: 21-Ağu-2019 14:32 +03  
NUMARA: 1161682738  
Kelime Sayısı: 11668  
Gönderildi: 3

**ANNE BABALARIN CİNSİYET SOSYALLEŞTİRME DAVRAN...**  
Sude Naz Gürkan tarafından

Benzerlik Endeksi	Kaynağa göre Benzerlik
<b>%9</b>	Internet Sources: %5 Yayınlar: %1 Öğrenci Ödevleri: %7

[alintıları çıkar](#) [bibliyografayı dahil et](#) [küçük eşleşmeleri çıkar](#) [İndir](#) [yazdır](#)

mod:

2% match (18-Oca-2019 tarihli internet)  
<http://docs.neu.edu.tr>

1% match (14-Oca-2018 tarihli öğrenci ödevleri)  
[Submitted to Eastern Mediterranean University on 2018-01-14](#)

1% match (04-Oca-2018 tarihli öğrenci ödevleri)  
[Submitted to Eastern Mediterranean University on 2018-01-04](#)

1% match (yayınlar)  
[BAŞUSTA, N Bilge and GELBAL, Selahattin. "Gruplararası Karşılaştırmalarda Ölçme Değişmezliğinin Test Edilmesi: PISA Öğrenci Anketi Örneği", Hacettepe Üniversitesi, 2015.](#)

<1% match (21-May-2019 tarihli internet)  
<https://edoc.pub/z-y-dkmen-toplumsal-cinsiyet-sosyal-psikolojik-aklamalar-2-pdf-free.html>

<1% match (11-Tem-2017 tarihli öğrenci ödevleri)  
[Submitted to Dicle University on 2017-07-11](#)

<1% match (01-Tem-2013 tarihli öğrenci ödevleri)  
[Submitted to Yeditepe University on 2013-07-01](#)

<1% match (27-May-2016 tarihli internet)  
<http://slideplayer.biz.tr>

<1% match (27-Ağu-2018 tarihli öğrenci ödevleri)  
[Submitted to Eastern Mediterranean University on 2018-08-27](#)

<1% match (04-Şub-2016 tarihli öğrenci ödevleri)  
[Submitted to TechKnowledge Turkey on 2016-02-04](#)

<1% match (13-Haz-2019 tarihli internet)

[https://www.turnitin.com/newreport\\_classic.asp?lang=tr&oid=1161682738&ft=1&bypass\\_cv=1](https://www.turnitin.com/newreport_classic.asp?lang=tr&oid=1161682738&ft=1&bypass_cv=1) 1/24